

Facile installazione

- I rivelatori serie VX-402 sono progettati per una facile installazione. L'installazione è rapida e senza problemi, grazie all'ingresso cavi con conduttura incorporata e un cablaggio di facile esecuzione.
- Per una rilevazione accurata, l'area di copertura può essere adattata ad ogni situazione mediante il mascheramento zone e la regolazione dell'angolo di copertura dei due fasci.

AREA DI RILEVAZIONE

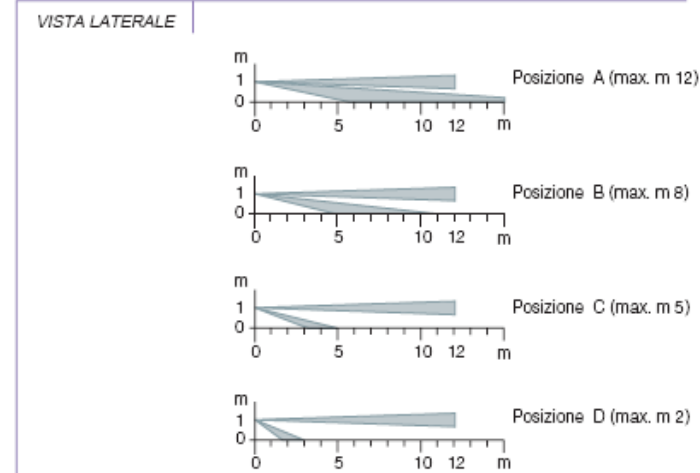
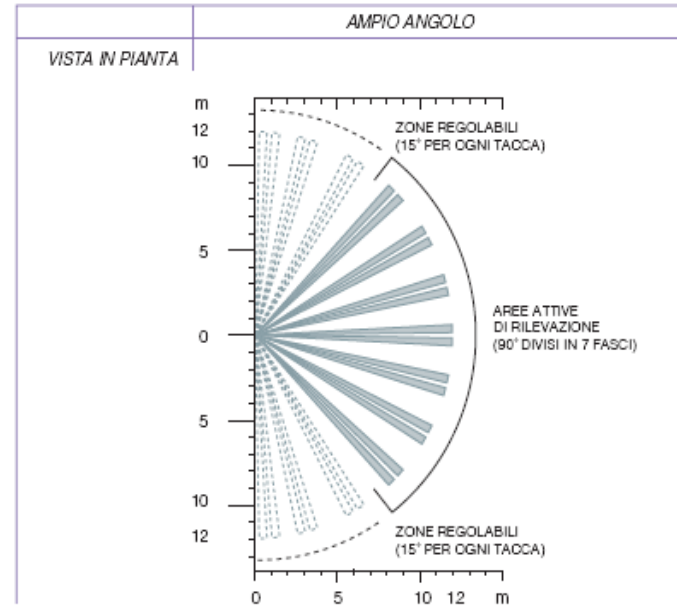

I rivelatori serie VX-402 hanno due fasci di rilevazione, che devono essere attivati contemporaneamente per generare un allarme. L'area superiore di rilevazione rimane sempre parallela al terreno, mentre l'area inferiore di rilevazione può essere regolata (come indicato sopra) tramite l'interruttore a quattro posizioni per la regolazione della portata.

Come risultato di questa tecnologia innovativa, vengono ridotti enormemente i falsi allarmi, in modo particolare quelli causati da piccoli animali che possono attivare solo il fascio inferiore.

*Caratteristiche e dimensioni possono variare senza preavviso.

NOTA: Questo apparecchio è progettato per rilevare un'intrusione ed attivare una centrale d'allarme. Essendo solo una parte di un sistema completo, non si possono assumere responsabilità in caso di furto o danni risultanti da un'intrusione. Questo prodotto è conforme alle Direttive CEE 89/336 per EMC nella categoria residenziale, commerciale e industria leggera.

CARATTERISTICHE*

MODELLO	VX-402	VX-402REC
Modo rilevazione	infrarossi passivi	
Copertura	m 12, 90°	
Zone di rilevazione	14 zone	
Altezza di fissaggio	m 0.8 ÷ 1.2	
Sensibilità	2.0°C a 0.6 m/s	
Velocità rilevabile	da 0.3 a 1.5 m/s	
Alimentazione	da 9.5 a 18 V—	
Assorbimento	N.C. normale 25mA max. 28mA N.A. normale 10mA max. 35mA	normale 25mA max. 180mA normale 12mA max. 200mA
Periodo allarme	2 ± 1 s	
Uscita allarme	selezionabile N.C./N.A.: 28V— 0.2A max.	
Antiapertura	N.C. si apre alla rimozione del coperchio	
Conteggio impulsi	2 o 4 impulsi in 20 ± 5 s	
Tempo di riscaldamento	circa 30 s (il LED lampeggia)	
Volume	75dB	
Indicatore LED	lampeggia durante il riscaldamento — acceso in allarme — acceso in registrazione	
Creolo di protezione	IP54	
Temperatura di funzionamento	da -20°C a +50°C	
Umidità ambientale	95% max.	
Protezione interferenze RF	nessun allarme fino a 30V/m	
Fissaggio	parete, palo, tubazione o scatole elettriche	
Peso	g 550	
Accessori standard	Kit fissaggio palo, viti fissaggio, etichette mascheramento aree	

ALTOPARLANTE ESTERNO RACCOMANDATO**

Impedenza	—	8 Ω
Potenza max.	—	oltre 30W
Uscita S.P.L.	—	maggiore di 80dB/m
Lunghezza conduttori	—	m 10

** Non si possono usare altoparlanti con amplificatore. Si può collegare un solo altoparlante.

DIMENSIONI*

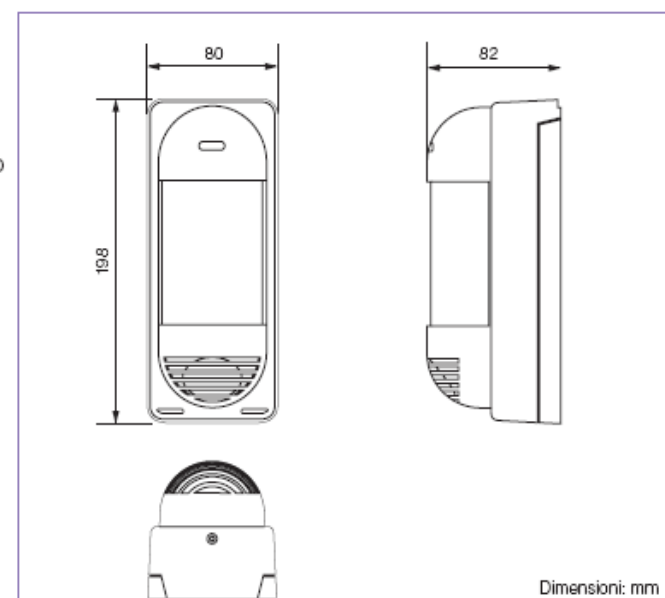

RIVELATORI PASSIVI D'INFRAROSSI DA ESTERNO,
AD ALTA STABILITA'

VX-402/402REC

(versione normale)

(versione con avviso vocale registrabile)

SV-VX4 SC-VXR



Attenzione,
siete entrati in un'area
proibita



- Rilevazione affidabile a breve distanza per aree esterne
- Ideale per impieghi con videoregistrazione su evento
- Due zone di rilevazione per una maggiore stabilità
- Libera registrazione di messaggi per ogni impiego (VX-402REC)

SV-VX4 SC-VXR

ISTRUZIONI D'INSTALLAZIONE
DT00249-HE0303R02

RIVELATORE PASSIVO D'INFRAROSSI DA ESTERNO AD ALTA STABILITA'

VX-402, VX-402REC

versione normale versione con avvisi vocali registrabili



2 ANNI DI GARANZIA

PRESTAZIONI

Funzione avvisi vocali (solo VX-402REC)	Il rivelatore VX-402REC è in grado di rilasciare due tipi di messaggi sonori per un intruso. Questa funzione è stata provata essere un deterrente efficace contro le intrusioni.
Facile registrazione con il microfono incorporato o un apparecchio esterno (solo VX-402REC)	Il rivelatore VX-402REC registra messaggi di avvertimento in due modi differenti: parlando direttamente nel microfono incorporato o collegando una sorgente sonora esterna al rivelatore.
Funzione di limitazione nella portata di rilevazione	La portata di rilevazione del VX-402 può essere limitata per evitare di rilevare oggetti indesiderati. Limitando la portata, i falsi allarmi, dovuti a movimenti di veicoli, persone o animali fuori dall'area protetta, possono essere ridotti.
Funzione di discriminazione in base alle dimensioni	Il VX-402 è in grado di distinguere tra corpi piccoli e grandi. Utilizzando questa caratteristica, i falsi allarmi dovuti a piccoli animali possono essere virtualmente eliminati.
Immunità ai disturbi causati da sorgenti luminose	Il VX-402 è provvisto di doppia schermatura conduttiva brevettata. Uno speciale filtro riduce drasticamente la probabilità di falsi allarmi dovuti a fari di automobili, luce solare e altre sorgenti luminose ambientali.
Funzione di ampliamento dell'area di rilevazione	L'area protetta può essere facilmente ampliata utilizzando le unità derivate.
Funzione di rilevazione direzionale	Usando unità derivate, il VX-402 può distinguere la direzione del movimento. Questa funzione aumenta l'affidabilità di funzionamento e permette nuovi utilizzi (Sicurezza direzionale).

SOMMARIO

1. CONSIGLI PER L'INSTALLAZIONE	2
2. DESCRIZIONE E FUNZIONAMENTO	3
3. INSTALLAZIONE	4
4. COLLEGAMENTI	5
5. REGISTRAZIONE MESSAGGI	6
6. REGOLAZIONI	7
7. FUNZIONI	10
8. PROVA DI FUNZIONAMENTO	13
9. RICERCA GUASTI	14
10. CARATTERISTICHE	16
11. DIMENSIONI	16

INSERIMENTO/SOSTITUZIONE DELLA BATTERIA);

- configurare, se non già fatto il dip-switch 2 in posizione ON;
- inserire la batteria, facendo attenzione a rispettare la polarità, e verificare la corretta ricezione della stringa da parte del ripetitore (led rosso lampeggiante con il numero di lampeggi che indica la posizione di memoria del sensore);
- uscire dalla modalità di programmazione del ripetitore (vedi manuale del ripetitore) e verificare la corretta memorizzazione attivando il sensore e verificando che la segnalazione venga ripetuta fino al ricevitore.

VERIFICA DI FUNZIONAMENTO

Prima di fissare il sensore wireless in modo permanente si consiglia di memorizzare lo stesso sulla Centrale (o su eventuali ripetitori), seguendo la procedura descritta ai paragrafi precedenti e verificare il livello del segnale ricevuto, in modo da modificarne, qualora fosse necessario, la posizione e/o l'orientamento del dispositivo.

Posizionare il sensore il più possibile lontano da oggetti metallici ed apparecchiature che possono generare interferenze nella trasmissione e ricezione (televisioni, cordless, computer, ecc.).

Il sensore VX-402R/868 è provvisto, sulla parte radio, di un LED di segnalazione che è abilitato se si chiude il jumper siglato JP3.

Tale LED emette un lampeggio durante la trasmissione e rimane acceso fisso per 2 sec circa quando il dispositivo riceve la conferma da parte del ricevitore o ripetitore sul quale è stato memorizzato: utilizzare tale funzione per verificare la corretta comunicazione con il ricevitore (o ripetitore), laddove il dispositivo andrà posizionato. Al termine si ricordi di disabilitare il LED aprendo JP3 per non ridurre la durata della batteria.

E' possibile, inoltre, verificare il livello di segnale con cui il dispositivo è ricevuto dal sistema ricevitore centrale (si veda il manuale del ricevitore RT-868 e della Centrale).

INSERIMENTO / SOSTITUZIONE DELLA BATTERIA

Per inserire/sostituire la batteria di funzionamento del sensore wireless, occorre aprire il contenitore ed accedere alla parte radio, su cui va alloggiata la batteria.

Al tal scopo, procedere come segue:

- prima di procedere all'apertura del sensore, porre la centrale in modalità di test onde evitare che venga segnalato l'allarme di manomissione;
- aprire il contenitore svitando la vite

posta alla base dello stesso (fig. 1) e rimuovere il coperchio superiore;

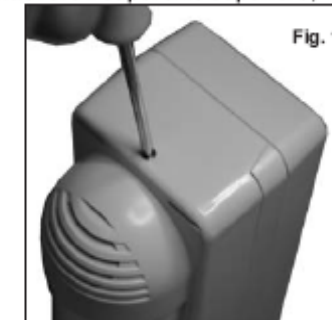

- svitare le viti poste agli angoli (fig. 2 e 3);

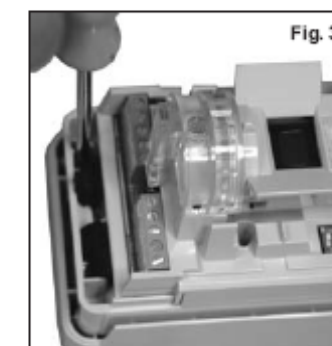

- estrarre il coperchio su cui è alloggiata la parte radio (fig. 4);



- inserire la batteria nell'apposita sede rispettando la giusta polarità (negativo verso l'antenna);

6. verificare il funzionamento del dispositivo tramite il LED presente sul sensore (dopo averlo abilitato chiudendo JP3): qualora dopo l'inserimento della batteria il led lampeggia regolarmente per qualche secondo prima di effettuare la trasmissione della stringa di inizializzazione, vuol dire che la batteria inserita è scarica. In tal caso sostituire la batteria con una nuova (la tensione di batteria scarica prevista è di ca. 2,5V);

- disabilitare il LED aprendo il jumper JP3 (per non ridurre la durata della

batteria) e richiudere il contenitore.

ATTENZIONE:

- Installare la batteria rispettando la giusta polarità (il positivo verso il basso nella direzione della morsettiera, come rappresentato in figura). L'inserimento errato della batteria può causare danni al dispositivo ed il conseguente eccessivo riscaldamento della batteria può causare l'esplosione della stessa.
- Utilizzare solo batterie del tipo previsto o equivalenti della giusta tensione (3V).

- CARATTERISTICHE TECNICHE -

Dimensioni: 68 x 110 x 73mm

Frequenze di lavoro: 3 canali in banda 868 MHz

Tipo di modulazione: FSK

Potenza max TX (EIRP): 7dBm

Sensibilità RF: -106 dBm

Batteria: 3V al litio tipo CR123A (Duracell DL123A)

**SENSORE WIRELESS
MULTICANALE AUTOMATICO
IR/PASSIVO PER ESTERNO
VX-402R/868**

INTRODUZIONE

Il sensore wireless VX-402R/868 è un sensore radio infrarosso passivo per esterno, configurabile come zona su Centrali di Allarme serie AMICA 64 ed ELISA 24, che invia segnalazioni di allarme/supervisione a un ricevitore modello RT-868 collegato su bus RS485 della Centrale stessa.

Il sensore wireless, oltre alla segnalazione di allarme relativa allo stadio di rivelazione IR, è in grado di inviare al ricevitore bus RT-868 ulteriori segnalazioni relative allo stato del pulsante di tamper e al controllo della batteria di funzionamento. A intervalli periodici (ogni 25 minuti) invia un codice di sopravvivenza che il ricevitore provvede a supervisionare. Alla mancanza del regolare invio, per un tempo prolungato, si determina una segnalazione di avviso.

Il dispositivo è caratterizzato da un codice seriale univoco di identificazione, riportato sull'etichetta posta sulla scheda e sul contenitore, programmato in maniera indelebile all'interno del dispositivo.

FUNZIONAMENTO MULTICANALE AUTOMATICO

Il sensore wireless VX-402R/868 funziona su tre frequenze nella banda 868MHz posizionandosi in maniera automatica e dinamica su una delle tre che risulti libera. Ciò determina una virtuale immunità alle interferenze.

La comunicazione con il ricevitore bus RT-868 è bidirezionale, nel senso che dopo aver trasmesso la segnalazione di allarme o supervisione allo stesso (o tramite eventuale ripetitore RPT-868), il sensore si pone in attesa della conferma (acknowledge) dell'avvenuta ricezione: se la conferma è ricevuta, il dispositivo cesserà immediatamente di trasmettere, altrimenti effettuerà ulteriori tentativi (in numero limitato) fino alla sua ricezione. Questa modalità operativa garantisce, rispetto ai sistemi in cui la comunicazione è monodirezionale, una maggior affidabilità oltre che un minor consumo della batteria e occupazione del canale radio.

CONFIGURAZIONE

Il sensore wireless VX-402R/868 si compone di due parti:

- il sensore IR passivo vero e proprio;
- la parte RADIO ricetrasmittente, posizionata al suo interno

Per utilizzare il sensore wireless VX-402R/868, occorre seguire i passi seguenti:

- CONFIGURAZIONE DEL SENSORE IR
- CONFIGURAZIONE DEL DIP-SWITCH SW1-2 (sulla parte radio)

- MEMORIZZAZIONE DEL SENSORE SULLA CENTRALE
- UTILIZZO E MEMORIZZAZIONE DEL SENSORE SUL RIPETITORE RPT-868 (in caso di utilizzo di ripetitori)
- VERIFICA DI FUNZIONAMENTO

CONFIGURAZIONE DEL SENSORE IR
Fare riferimento al manuale relativo allegato.

CONFIGURAZIONE DEL DIP-SWITCH SW1-2

Il dip-switch 2 (vedi figura sotto), presente sulla scheda elettronica della parte radio, consente di configurare il percorso del sensore verso il ricevitore (direttamente o tramite ripetitori).

Posizionando su OFF il dip-switch 2 (default), il sensore wireless è indirizzato direttamente verso il ricevitore RT-868 (utilizzo senza ripetitori). In caso di utilizzo di ripetitori RPT-868, posizionare il dip-switch 2 in posizione ON. In questo caso il sensore sarà ignorato dal ricevitore e riconosciuto dal ripetitore che lo traslerà verso il ricevitore, previa memorizzazione del codice del sensore sul ripetitore specifico.

Per configurare il dip-switch 2, occorre accedere alla parte radio, aprendo il contenitore del dispositivo (si veda il par. INSERIMENTO/SOSTITUZIONE DELLABATTERIA).

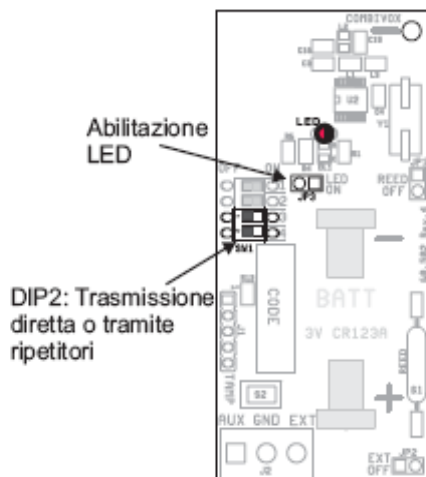

MEMORIZZAZIONE DEL SENSORE SULLA CENTRALE

E' possibile eseguire la memorizzazione del sensore wireless sulla Centrale mediante:

- inserimento del codice seriale direttamente tramite PC e software di programmazione;
- inserimento del codice seriale dalla tastiera della Centrale (solo per Centrali AMICA 64);
- autoapprendimento.

Nel caso di memorizzazione diretta del codice seriale direttamente sulla Centrale, non è necessario che il ricevitore RT-868 risulti già collegato alla Centrale.

Il codice seriale univoco da programmare, a 8 caratteri nel formato FE7XXXXX, è riportato su di una etichetta adesiva posta sulla scheda

elettronica, relativa alla parte radio, e sul contenitore del dispositivo.

Per la programmazione del codice seriale tramite PC si faccia riferimento al manuale del software di programmazione.

Per la programmazione del codice seriale tramite tastiera (solo AMICA 64) si faccia riferimento al manuale tecnico della Centrale e del ricevitore RT-868.

PROCEDURA DI AUTOAPPRENDIMENTO (Amica 64 e Elisa 24)

Per la memorizzare del sensore in Centrale con la procedura di autoapprendimento, è necessario che il ricevitore RT-868 risulti collegato alla centrale, programmato e abilitato (vedi manuale tecnico della centrale). In tal caso, procedere come segue:

- 1) Togliere la batteria dal sensore da programmare, se già inserita, e lasciarlo aperto (si veda il paragrafo INSERIMENTO/SOSTITUZIONE DELLABATTERIA);
- 2) configurare, se non già fatto, il dip-switch 2 in posizione OFF;
- 3) porre la centrale in modalità di programmazione tecnica e portarsi nel sottomenu' relativo alla gestione sensori del modulo RF selezionato (vedi manuale centrale della centrale e del ricevitore RT-868);
- 4) selezionare la memoria da programmare e il sottomenu' APPRENDIMENTO. Premere il tasto OK e verificare che la centrale si ponga in attesa della stringa di memorizzazione dal sensore wireless;
- 5) inserire la batteria, facendo attenzione a rispettare la polarità, e verificare la corretta ricezione da parte della Centrale;
- 6) verificare, quindi, la corretta memorizzazione portandosi nel sottomenu' VERIF.SENSORE ed attivando il sensore stesso.

UTILIZZO E MEMORIZZAZIONE DEL SENSORE SUL RIPETITORE RPT-868

Nel caso in cui si abbia la necessità di aumentare la portata del sensore wireless, è possibile utilizzare dei moduli ripetitori modello RPT-868, in numero illimitato, impostando il dip-switch F (della parte radio) su ON in modo da abilitare il dialogo verso il ripetitore anziché sul ricevitore.

In presenza di ripetitori RPT-868, il codice relativo al sensore va memorizzato sul ripetitore (o sui ripetitori), interessato/i mediante autoapprendimento.

In tal caso, è necessario (si veda manuale del ripetitore):

1. alimentare il ripetitore RPT-868;
2. attivare sul ripetitore la modalità di programmazione segnalata dal led verde lampeggiante (si veda il manuale del ripetitore);
3. togliere la batteria dal sensore e lasciarlo aperto (si veda il paragrafo

PRECAUZIONI RELATIVE ALLA SICUREZZA

- Leggere attentamente queste istruzioni prima dell'installazione per garantire un funzionamento sicuro ed efficace del prodotto.
- Dopo aver letto queste istruzioni d'installazione, accertarsi di averle riposte in un posto sicuro per un utilizzo futuro.

	Attenzione	Questo simbolo segnala una situazione che comporta il rischio di lesioni gravi o addirittura di morte, qualora venga ignorata la segnalazione.
	Avvertenza	Questo simbolo segnala una situazione che comporta il rischio di lesioni e di danni ai, qualora venga ignorata la segnalazione.



Questo simbolo indica le azioni che devono essere accuratamente evitate. I dettagli delle azioni da evitare sono scritti vicino al simbolo.

Questo simbolo indica istruzioni che devono essere osservate attentamente.

	Attenzione	Non utilizzare mai questo prodotto per una applicazione diversa dalla rilevazione di oggetti in movimento quali persone o automobili. Inoltre, non utilizzarlo mai per l'attivazione di serrande o altri sistemi di chiusura. Può provocare incidenti.	
	Attenzione	Per evitare il rischio di scariche elettriche, non toccare mai il corpo principale dell'apparecchio con le mani bagnate. (Inoltre, se il prodotto è bagnato in seguito alla pioggia, non toccarlo).	
	Attenzione	Non tentare mai di disassemblare o modificare il prodotto, che aumenta il rischio di incendio o di danneggiamento del prodotto.	
	Attenzione	Non collegare mai i terminali ad apparecchi che richiedono alimentazioni od assorbimenti superiori a quelli specificati. Questo aumenta il rischio di incendio o di danneggiamento del prodotto.	
	Avvertenza	Evitare di spruzzare acqua direttamente sul prodotto. Questo aumenta il rischio di danneggiamento del prodotto.	
	Avvertenza	Pulire ed ispezionare periodicamente l'apparecchio per garantire un funzionamento sicuro. Se viene riscontrato un difetto qualsiasi, chiedete al vostro fornitore di riparare l'apparecchio.	

1. CONSIGLI PER L'INSTALLAZIONE

1. Installare il rivelatore perpendicolare al terreno in modo che le zone superiori di rilevazione siano parallele al terreno.

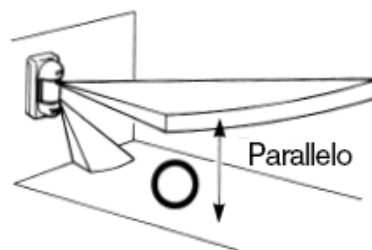

Se il rivelatore viene installato con una certa angolazione (non perpendicolare), l'affidabilità di funzionamento può essere ridotta.

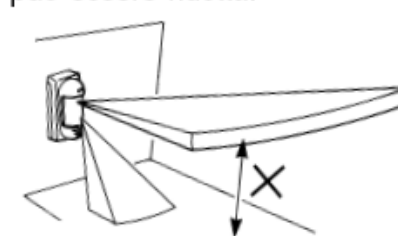

2. L'altezza di fissaggio deve essere compresa tra m 0.80 e 1.20.

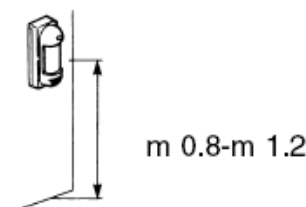

3. Fissare il rivelatore in modo che la maggior parte del traffico attraversi i fasci di rilevazione.

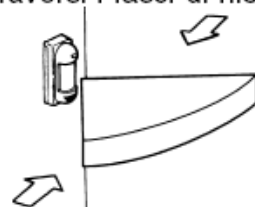

4. Il VX-402 è progettato per un'elevata immunità ai disturbi causati da sorgenti luminose. Tuttavia, luci eccessivamente intense possono causare condizioni d'instabilità come la luce solare diretta o riflessa esattamente nel campo visivo del rivelatore. Si raccomanda di evitare tale tipo di installazione.



5. Evitare di puntare il rivelatore verso oggetti in movimento (ad esempio alberi, cespugli, bandiere, ecc. che possono oscillare a causa del vento). Se gli oggetti in movimento non sono eliminabili, riferirsi alla Ricerca guasti per una corretta installazione.

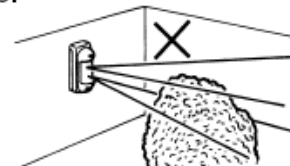

2.DESCRIZIONE E FUNZIONAMENTO

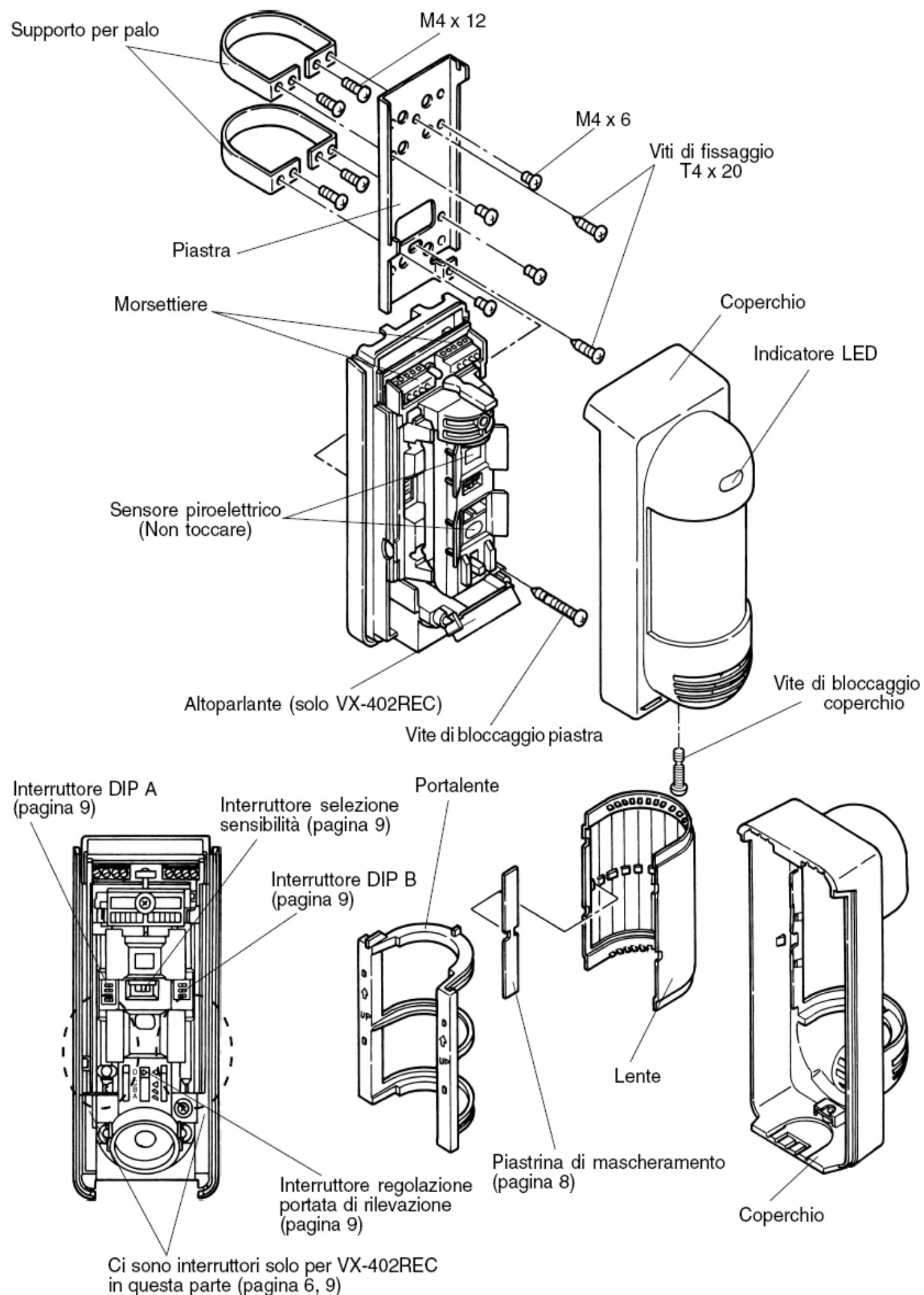

10-CARATTERISTICHE

MODELLO	VX-402	VX-402REC
Modo rilevazione	Infrarossi passivi	
Copertura	m 12, 90°	
Zone di rilevazione	14 zone	
Altezza di fissaggio	m 0.8 + m1.2	
Sensibilità	2.0°C a 0.6m/s	
Velocità rilevabile	da 0.3 a 1.5m/s	
Alimentazione	da 9.5 a 18V—	
Assorbimento	NC	Normale 25mA max. 28mA
	NA	Normale 10mA max. 35mA
Periodo allarme	2±1s	
Uscita allarme	Selezionabile N.C./N.A.: 28V— 0.2A max.	
Antiapertura	N.C. si apre a coperchio rimosso	
Conteggio impulsi	2 o 4 impulsi in 20 ± 5 s	
Tempo di riscaldamento	Circa 30 s (il LED lampeggia)	
Indicatore LED	Lampeggia durante il riscaldamento	
	Acceso in allarme	
	Lampeggia durante la registrazione	
Grado di protezione	IP54	
Temperatura di funzionamento	da -20°C a +50°C	
Umidità ambientale	95% max.	
Protezione interferenze R.F.	Nessun allarme fino a 30V/m	
Fissaggio	Parete, palo, tubazione o scatole elettriche	
Peso	g 550	
Accessori standard	Kit fissaggio palo, viti fissaggio, etichette mascheramento aeree	

Nota: Caratteristiche e dimensioni possono variare senza preavviso.

11.DIMENSIONI

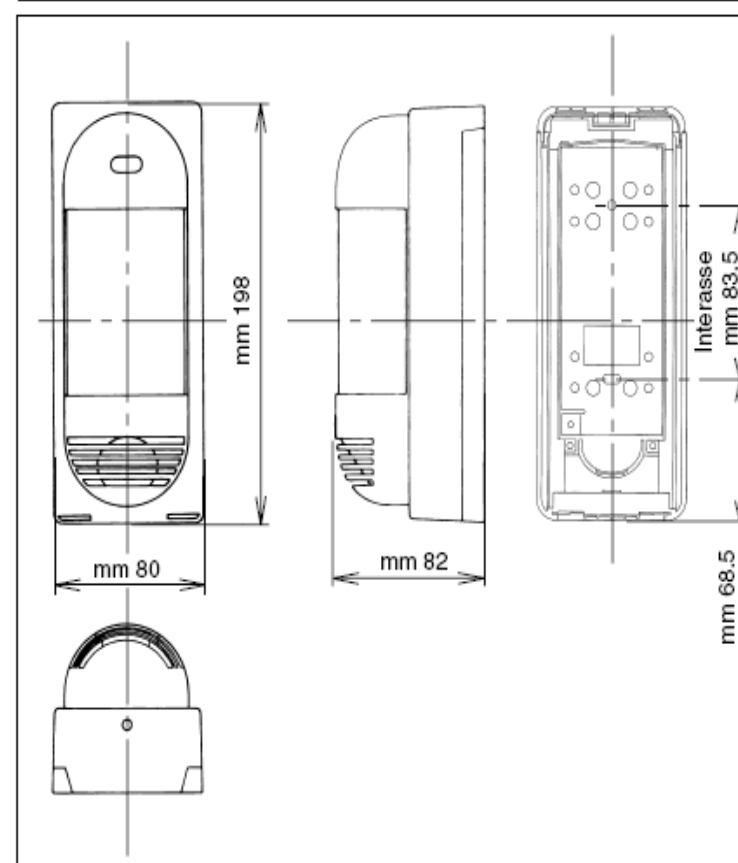

AVVERTENZA

Questo apparecchio è progettato per rilevare movimenti ed attivare una centrale d'allarme. Essendo solo una parte di un sistema completo, non si possono assumere responsabilità in caso di furto o danni.

9. RICERCA GUASTI

PROBLEMA	DESCRIZIONE	PROBABILE CAUSA	RIMEDIO
Non lascia alcun messaggio.	Nessun messaggio.	Il comando del volume è regolato su basso.	Regolare il volume su un livello appropriato (vedi sezione 6.5 a pagina 9)
		L'ingresso comando voce non è collegato correttamente.	Collegare l'ingresso del comando voce correttamente (vedi sezione 4 a pagina 5).
		Posizionare l'interruttore DIP B-3 (Messaggio A) e l'interruttore DIP B-4 (Messaggio B) su PAUSE.	Posizionare l'interruttore DIP B-3 e l'interruttore DIP B-4 su ACTIVE (vedi sezione 6.6 a pagina 9).
	Non viene rilasciato messaggio A.	Posizionare l'interruttore DIP B-3 su PAUSE.	Posizionare l'interruttore DIP B-3 su ACTIVE (vedi sezione 6.6 a pagina 9).
	Non viene rilasciato messaggio B.	Posizionare l'interruttore DIP B-4 su PAUSE.	Posizionare l'interruttore DIP B-4 su ACTIVE (vedi sezione 6.6 a pagina 9).
Non viene rilasciato alcun suono.	Un disturbo eccessivo è presente nell'alimentazione.	Spostare il VX-402 il più lontano possibile dal disturbo.	
Non si riesce a registrare	Il microfono è guasto.	Il comando del volume di registrazione non è regolato su "MAX" e l'indicatore del livello di registrazione non lampeggia durante la registrazione.	Regolare il comando su "MAX" e accertarsi che l'indicatore lampeggi durante la registrazione (vedi sezione 5.2 a pagina 6).
	La sorgente sonora esterna è guasta.	Il cavo di collegamento non è adatto alla registrazione monoaurale.	Usare un cavo di connessione monoaurale per collegare il rivelatore al jack dell'auricolare o della cuffia della sorgente sonora (vedi sezione 5.1 a pagina 6). Inoltre, accertarsi che l'indicatore lampeggi durante la registrazione.
		Il cavo non è collegato al jack dell'auricolare o della cuffia.	
		L'indicatore del livello di registrazione non lampeggia durante la registrazione.	
	Tutte le funzioni di registrazione sono guaste.	Entrambi gli interruttori DIP B-3 e B-4 sono posizionati su ACTIVE o PAUSE.	Posizionare la traccia A (interruttore DIP B-3) o la traccia B (interruttore DIP B-4) su ACTIVE (vedi sezione 5.1 a pagina 6).
	Non si riesce a registrare il messaggio A.	Non solo l'interruttore DIP B-3 ma anche B-4 sono posizionati su ACTIVE.	Posizionare l'interruttore DIP B-3 (Messaggio A) su ACTIVE (vedi sezione 6.6 a pagina 9).
Non si riesce a registrare il messaggio B.	Non solo l'interruttore DIP B-4 ma anche B-3 sono posizionati su ACTIVE.	Posizionare l'interruttore DIP B-4 (Messaggio B) su ACTIVE (vedi sezione 6.6 a pagina 9).	

3. INSTALLAZIONE (L'altezza di fissaggio deve essere compresa tra m 0.80 e 1.20)

3-1. Prima dell'installazione

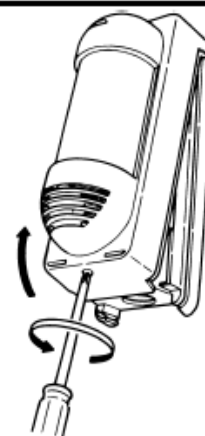

Allentare la vite di bloccaggio per togliere il coperchio.

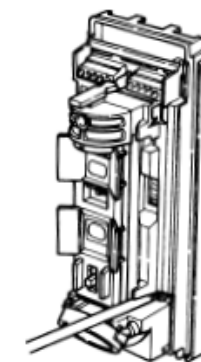

Allentare la vite di bloccaggio piastra (circa mm10).

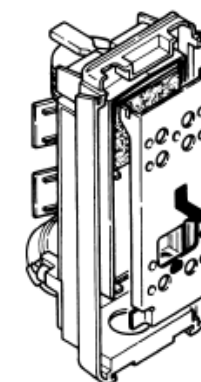

Togliere la piastra spingendola verso il basso ed allontanandola dalla base.

3-2. Fissaggio a parete

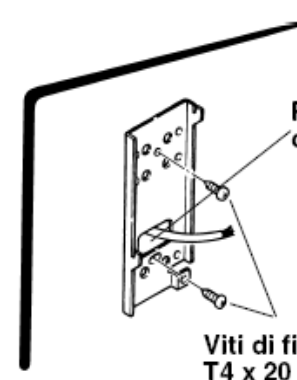

Viti di fissaggio T4 x 20

Fare passare il cavo attraverso l'apposito foro, quindi fissare la piastra usando le due viti di fissaggio.

Foro passaggio cavi (morsettiera)

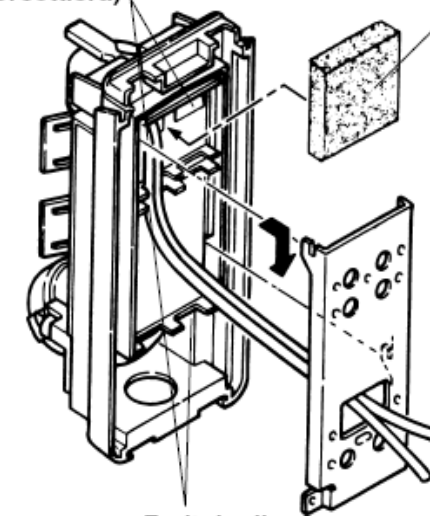

Feritoie di cablaggio

Guidare il cavo attraverso le feritoie della base fino alla morsettiera. Applicare la spugna adesiva sopra il foro di passaggio cavi. Agganciare la base del rivelatore nella piastra.

Spugna

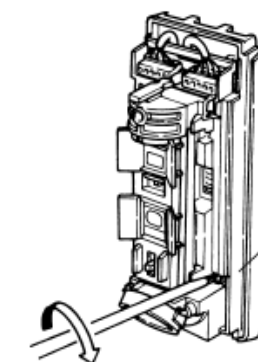

Vite bloccaggio piastra

Avvitare la vite di bloccaggio piastra e collegare i conduttori alla morsettiera.

Regolare gli interruttori DIP, l'area di rilevazione e la sensibilità. Fissare il coperchio con la relativa vite di bloccaggio.

IMPORTANTE

- Installare il rivelatore in posizione perpendicolare.
- L'altezza di fissaggio deve essere tra m 0.80 e 1.20.
- Assicurare uno spazio di mm 110 o maggiore nella parte superiore della piastra per l'apertura e la chiusura del coperchio.

Passaggio cavi a parete

(a) Foro superiore a sfondare per passaggio cavi
Togliere la paratia del foro superiore a sfondare per passaggio cavi

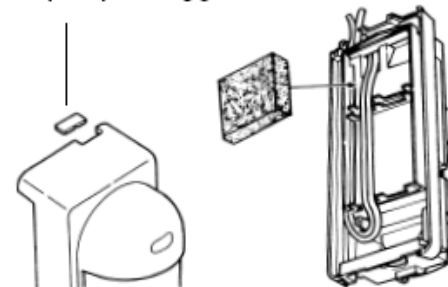

Guidare il cavo attraverso il passaggio superiore della base, nell'apposita fenditura e attraverso il foro per passaggio cavi.

(b) Foro inferiore a sfondare per passaggio cavi

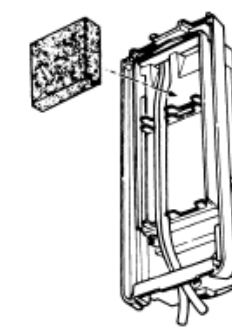

Togliere la paratia del foro inferiore a sfondare nel coperchio, guidare il cavo attraverso l'apertura così ricavata.

3-3. Fissaggio a palo

Deve essere usato un palo con diametro esterno di mm 43.

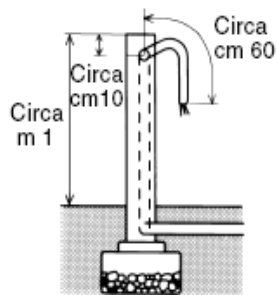

Per il cablaggio esterno, interrare la condotta alla maggiore profondità possibile. In alcune installazioni sono necessarie tubazioni metalliche per i lavori interrati. Evitare cablaggi aerei.

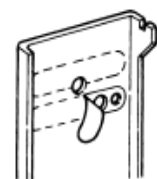

Spelare una delle due guarnizioni lungo la linea tratteggiata.

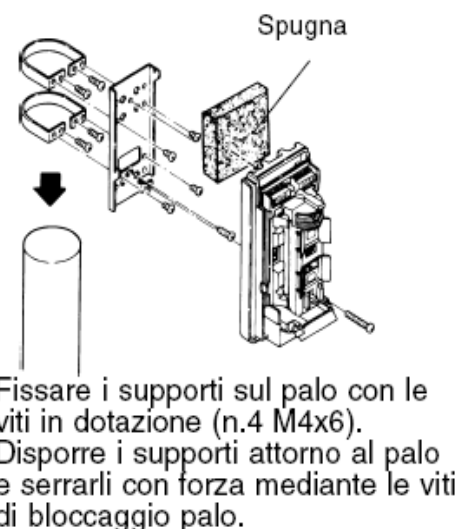

Fissare i supporti sul palo con le viti in dotazione (n.4 M4x6). Disporre i supporti attorno al palo e serrarli con forza mediante le viti di bloccaggio palo.

3-4. Fissaggio cassetta di derivazione

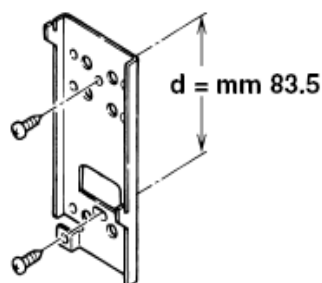

Per i collegamenti alle scatole di derivazione, seguire le istruzioni per il fissaggio a parete.

3-5. Installazione condotta

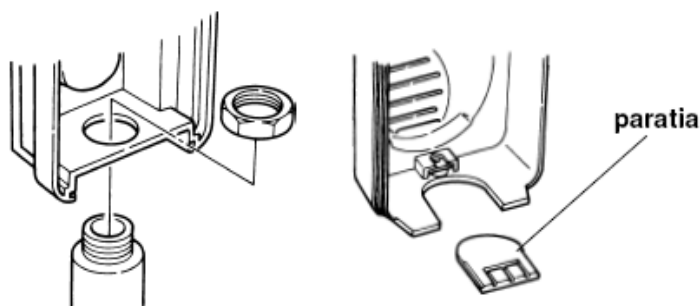

La condotta può essere installata direttamente nel fondo del rivelatore togliendo l'apposita paratia nella parte inferiore del coperchio.

4. COLLEGAMENTI

VX-402

INGRESSO ALIMENTAZIONE: 9.5 - 18 V—
USCITA ALLARME: SELEZIONABILE (N.C. / N.A.)

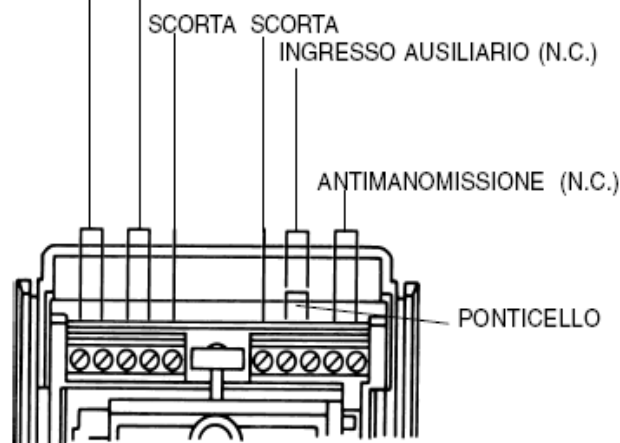

VX-402REC

INGRESSO ALIMENTAZIONE: 9.5 - 18 V—
USCITA ALLARME: SELEZIONABILE (N.C. / N.A.)

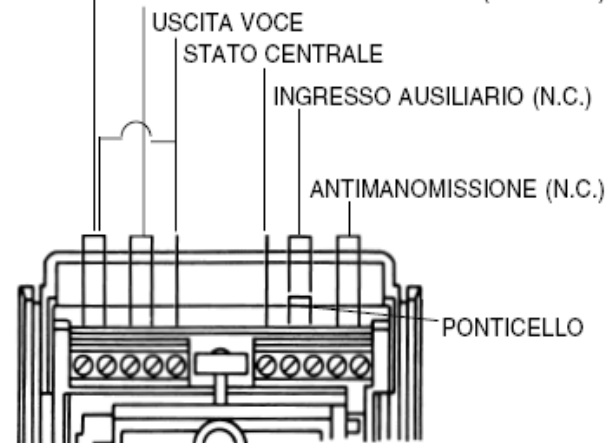

I cavi di alimentazione non dovrebbero superare le seguenti lunghezze:

SEZIONE	VX-402		VX-402REC	
	12V	14V	12V	14V
0.33 mm ²	m 200	m 400	m 110	m 230
0.52 mm ²	m 340	m 640	m 180	m 360
0.83 mm ²	m 510	m 1020	m 290	m 570

IMPORTANTE

- Usare il morsetto Ingresso ausiliario solo quando è usato un rivelatore derivato.
- Non togliere il ponticello se il rivelatore derivato non è collegato, altrimenti il VX-402 continua a dare l'allarme.

9. RICERCA GUASTI

PROBLEMA	DESCRIZIONE	PROBABILE CAUSA	RIMEDIO
Il rivelatore non funziona.		Tensione di alimentazione non corretta.	Correggere la tensione di alimentazione tra 9.5 e 18V—.
	Il LED non si accende.	L'interruttore del LED è su OFF.	Posizionare l'interruttore del LED su ON (vedi sezione 6.6 a pagina 9).
	L'allarme non viene rilasciato	L'interruttore DIP-4 è posizionato su "Solo notte".	Regolare l'interruttore A-4 per giorno/notte e vedere se lavora (vedi sezione 6.6 a pagina 9).
Il LED lampeggia in continuazione.		L'interruttore DIP A-3 (Rilevazione direzionale) è posizionato su ON.	Posizionare l'interruttore DIP A-3 su OFF (vedi sezione 6.6 a pagina 9)
		Collegamenti errati.	Correggere i collegamenti di uscita dall'allarme (vedi sezione 4 a pagina 6).
Allarmi continui.		Tensione di alimentazione errata.	Correggere la tensione di alimentazione tra 9.5 e 18V—.
Allarmi anche se non ci sono oggetti in movimento nell'area di rilevazione.		Il ponticello non è collegato ai morsetti AUX INPUT.	Collegare il ponticello ai morsetti (vedi sezione 4 a pagina 5).
		Il rivelatore non è installato perpendicolarmente al terreno.	Montare il rivelatore perpendicolare al terreno (vedi sezione 3.2 a pagina 4).
		La zona inferiore di rilevazione è più lunga di quanto necessario.	Verificare e regolare nuovamente la portata (vedi sezione 6.1, 2 a pagine 7,8)
		La zona inferiore di rilevazione riceve luce solare o fari d'automobili riflessi.	Togliere gli oggetti riflettenti o regolare l'area di rilevazione o mascherare l'area esposta alla luce riflessa (vedi sezione 6.1, 3 a pagina 7, 8)
		L'area di rilevazione inferiore è esposta a luce solare o fari d'automobili diretti.	Regolare l'area di rilevazione in modo che non riceva luce diretta (vedi sezione 6.1, 2 a pagina 7, 8)
		Esiste qualche sorgente di calore (stufe, radiatori, ecc.) nell'area, che può causare una variazione di temperatura?	Regolare l'area di rilevazione o rimuovere la sorgente di calore (vedi sezione 6.1,2 a pagina 7, 8)
		Esiste qualche oggetto in movimento (biancheria stesa, piante, arbusti, ecc.) nell'area di rilevazione?	Regolare l'area di rilevazione o rimuovere gli oggetti in movimento (vedi sezione 6.1, 2 a pagina 7, 8)
A volte non rileva		L'area di rilevazione non è regolata in modo appropriato.	Regolare l'area di rilevazione in modo appropriato
		La sensibilità è regolata su L (bassa)	Spostare la regolazione su M (media) o H (alta) (vedi sezione 6.4 a pagina 9).

8.PROVA DI FUNZIONAMENTO

1. Attivare l'indicatore LED (vedi pagina 9).
2. Controllare e regolare l'area di rilevazione (vedi pagina 7, 8)



IMPORTANTE!

- 1) Quando automobili o persone passano vicino all'area di rilevazione (a), regolare la portata in modo che la rilevazione arrivi a m 1.5 - 2 dal movimento (b) e verificare con una prova movimento. E' necessario adottare questa precauzione in quanto la portata di rilevazione può cambiare da m 1.5 a m 2 per variazioni ambientali di temperatura.

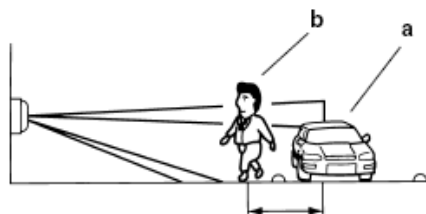

La portata può aumentare quando esiste una grande differenza di temperatura tra l'oggetto in movimento e lo sfondo.

Esempio

Quando è richiesta una rilevazione attorno a m 13.

- 1) Se la portata di rilevazione è regolata su **posizione A (m 12)** esiste una possibilità di rilevare un'automobile a seconda delle condizioni ambientali di temperatura.

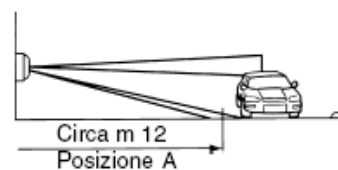

In tal caso,

- 1) Regolare la portata su **posizione B**. La rilevazione si ottiene a **circa m 8**, che è un po' meno di quanto richiesto, ma elimina la possibilità di false rilevazioni.
- 2) Verificare con una prova movimento che rilevi nell'area A e non rilevi nell'area B.

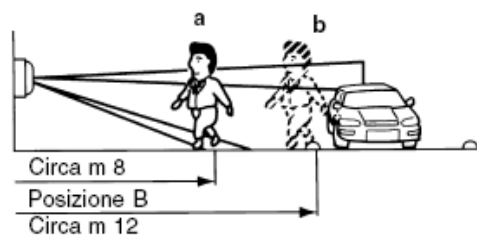
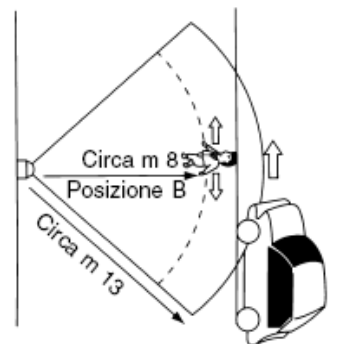

- 2) Il VX-402 ha un campo di rilevazione a più livelli (dalla vista laterale). Una sorgente di calore che si trova oltre l'area di rilevazione può creare un falso allarme del rivelatore per riflessione sul terreno. Esempi di terreno riflettente sono acqua (pozzanghere), strade bagnate, cemento a superficie liscia e strade asfaltate. Il grado di riflessione del terreno non è ovviamente del 100%, tuttavia, se la sorgente di calore è forte e/o il grado di riflessione è alto, la distanza di rilevazione dei rivelatori risulta maggiore di quanto richiesto e può rilevare oggetti indesiderati oltre la portata. A seconda della condizione del terreno del luogo dell'installazione, scegliere la posizione corretta della portata di rilevazione.

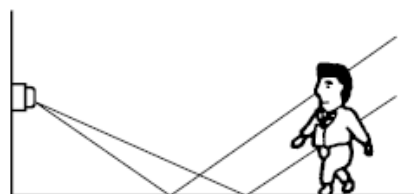

5.REGISTRAZIONE MESSAGGI

Il rivelatore VX-402REC registra messaggi di avvertimento/intimazione in una delle due differenti modalità: parlando direttamente al microfono incorporato o collegando una sorgente sonora esterna al rivelatore (registratore a nastro, computer, ecc.)

5-1.Descrizione per la registrazione

Interruttore avvio registrazione

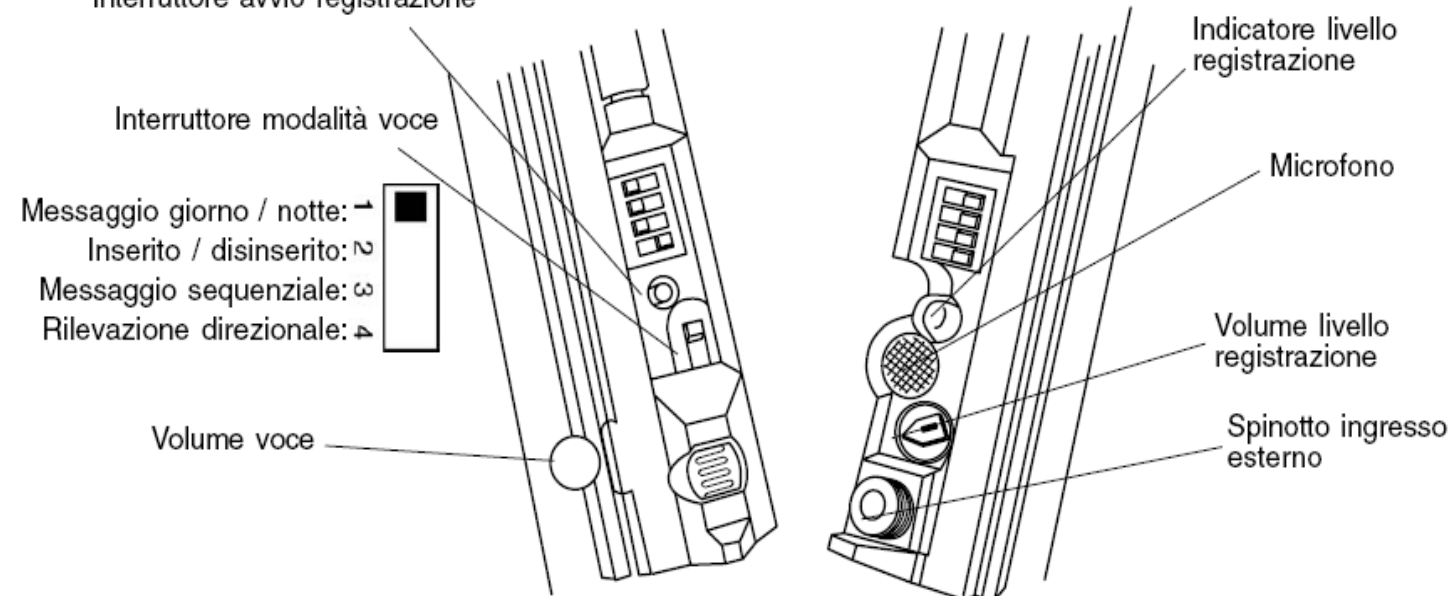

5-2.Modalità di registrazione



IMPORTANTE

- Non registrare dei volumi forti all'inizio, che possono sovraccaricare e danneggiare l'altoparlante.
- Non registrare il suono di gong o sirene, che possono sovraccaricare e danneggiare l'altoparlante.
- Per la connessione ad una sorgente sonora, usare uno spinotto idoneo alla presa jack del rivelatore.
- Un indicatore lampeggiante del livello di registrazione indica che è stato assicurato un volume di suono adeguato. Se il suono riprodotto viene udito frammentato, regolare il livello di registrazione del rivelatore o il livello della sorgente sonora.

6.REGOLAZIONI

6-1Regolazione della portata di rilevazione

Premere e spostare la leva sulla posizione desiderata.

Posizione

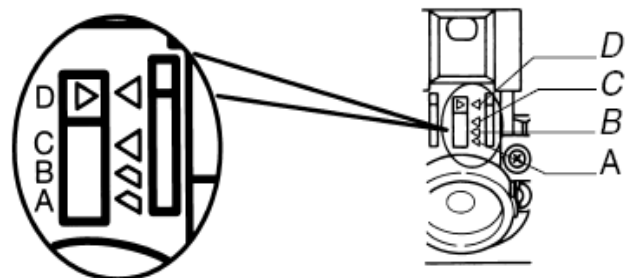
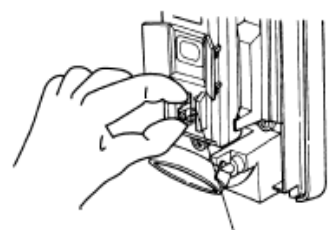

INTERRUTTORE REGOLAZIONE PORTATA

Vista laterale delle zone di rilevazione

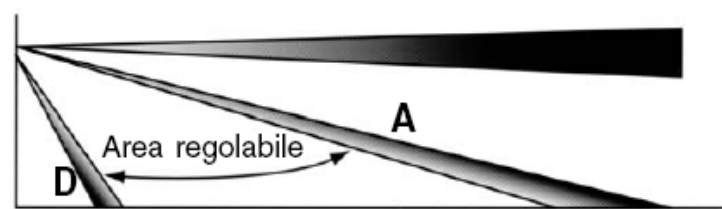

La lunghezza della zona inferiore determina la portata di rilevazione

L'area superiore di rilevazione è sempre parallela al terreno. L'area inferiore di rilevazione si sposta come indicato sopra secondo la posizione dell'interruttore. Così la lunghezza della rilevazione è limitata dalla portata delle zone inferiori di rilevazione, dato che entrambe le aree (superiore e inferiore) devono essere attivate contemporaneamente per attivare il rivelatore.



Tabella regolazione portata di rilevazione. Altezza di fissaggio m 1.00

POSIZIONE	Max. portata di rilevazione		
	Normale		*
A	m 12	m 10	15
B	m 8	m 6	10
C	m 5	m 4	5.5
D	m 2	m 1.5	2.5

* La massima portata di rilevazione può variare in base alle condizioni ambientali di temperatura

IMPORTANTE

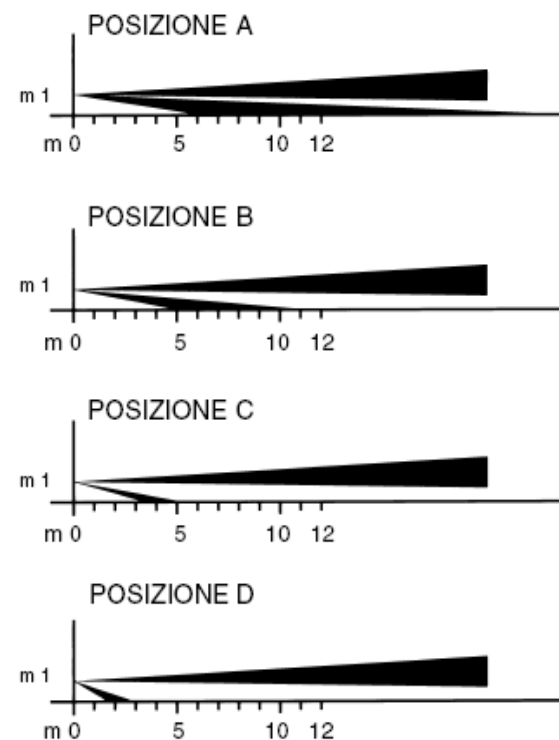
Se c'è traffico vicino all'area di rilevazione, regolare la portata affinché arrivi da m 1.5 a m 2 dal movimento. (vedi sezione 8, Prova funzionamento a pagina 13 per i dettagli)

7-2. Modalità giorno/notte (solo VX-402REC)

Il rivelatore può cambiare automaticamente i messaggi da quello del giorno a quello della notte e viceversa. Impostare l'interruttore modalità giorno/notte DIP A-4 su "night only".

Giorno: Messaggio A
Notte: Messaggio B



Interruttore modalità voce



Benvenuto!
(Messaggio A*)



Allarme!
(Messaggio B)

*Il Messaggio A viene riprodotto solo se il DIP A-4 è posizionato su DAY/NIGHT

7-3.Modalità inserito/disinserito (solo VX-402REC)

Il rivelatore rilascia messaggi differenti quando è programmato per il modo inserito o il modo disinserito.

Disinserito: Messaggio A
Inserito : Messaggio B



Interruttore modalità voce

Benvenuto!
(Messaggio A)

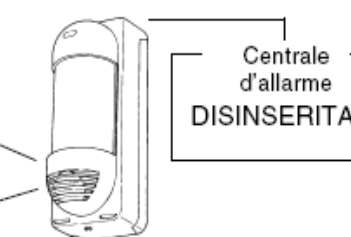

Centrale
d'allarme
DISINSERITA

Allarme!
(Messaggio B)



Centrale
d'allarme
INSERITA

Comando contatto non alimentato

Collegare fra Alimentazione (-) e ingresso stato centrale



Comando in tensione

Collegare all'uscita programmabile PGM



Regolazione rivelatore	+ ARM		- ARM	
	Comando contatto non alimentato	Comando in tensione	Comando contatto non alimentato	Comando in tensione
Centrale d'allarme Inserita	0 - 1V—	5 - 18V—	5 - 18V—	0 - 1V—
Centrale d'allarme Disinserita	5 - 18V—	0 - 1V—	0 - 1V—	5 - 18V—

7-4.Modalità messaggio sequenziale (solo VX-402REC)

Nel caso che il VX-402REC rilevi l'oggetto in movimento 3 volte in 30 secondi quando la modalità messaggio sequenziale è su ON, il messaggio viene automaticamente cambiato per la terza rilevazione.

1° e 2° rilevazione (entro 30 secondi) Messaggio A
3° rilevazione (entro 30 secondi) Messaggio B

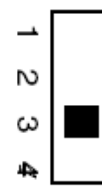

Interruttore modalità voce

Attenzione!
(Messaggio A)



Allarme!
(Messaggio B)



DERIVATO -> VX-402:

<p>VX-402/402REC</p>	<p>VX-402REC</p> <p>Quando passa all'interno dell'area del derivato.</p> <p>Quando passa all'interno dell'area del VX-402REC.</p>
----------------------	---

<p>VX-402/402REC</p>	<p>VX-402REC</p> <p>Quando passa all'interno dell'area del VX-402REC.</p> <p>Quando passa all'interno dell'area del derivato.</p>
----------------------	---

VX-402 -> DERIVATO:

<p>VX-402/402REC</p>	<p>VX-402REC</p> <p>Quando passa all'interno dell'area del derivato.</p> <p>Quando passa all'interno dell'area del VX-402REC.</p>
----------------------	---

<p>VX-402/402REC</p>	<p>VX-402REC</p> <p>Quando passa all'interno dell'area del VX-402REC.</p> <p>Quando passa all'interno dell'area del derivato.</p>
----------------------	---

Quando la modalità Rilevazione direzionale è su ON, l'allarme avviene solo quando il rivelatore che è regolato come secondo rileva l'oggetto in movimento entro 60 secondi dalla prima rilevazione. Se il secondo rivelatore non rileva nulla entro 60 secondi dalla prima rilevazione, il conteggio dei 60 secondi viene resettato.

6-2.Regolazione dell'angolazione

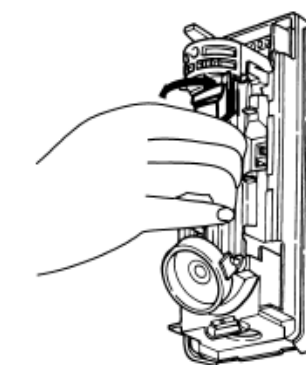
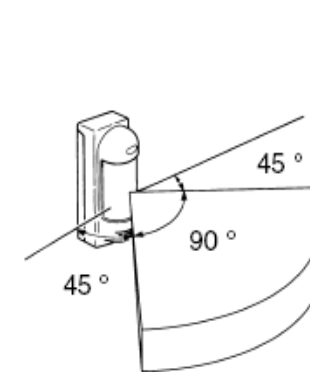
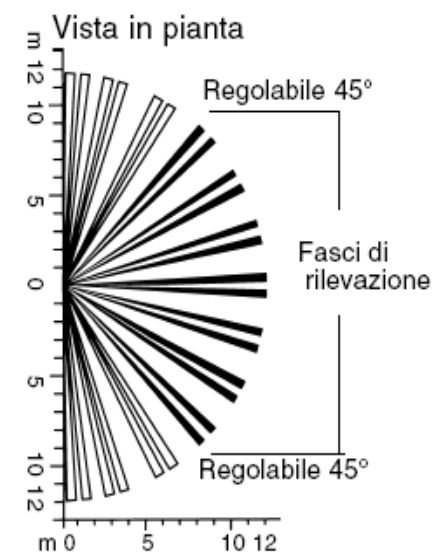

L'angolo di rilevazione è di 90° e contiene 7 zone spaziate di 15° una dall'altra. Ruotare il cilindro dell'ottica. L'angolo si sposta di 15° per ogni tacca.

Tenere l'ottica e ruotare verso la direzione desiderata (scatti di 15°).

6-3.Mascheramento zone

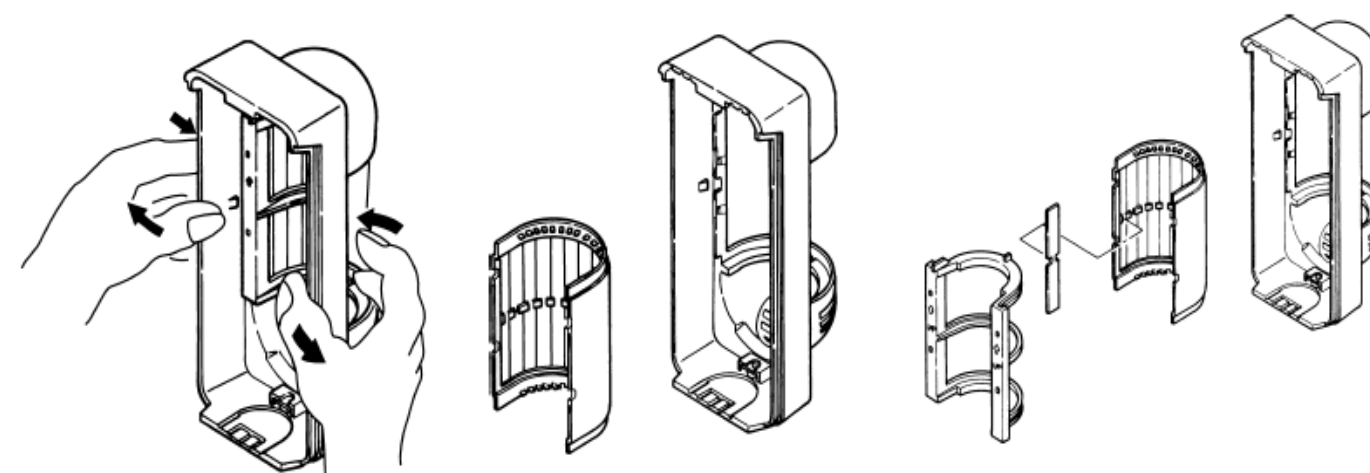

1. Togliere il porta-lente dal coperchio come indicato sopra.
2. Separare la lente dal coperchio
3. Inserire la piastrina di mascheramento all'interno della lente sulla zona da eliminare

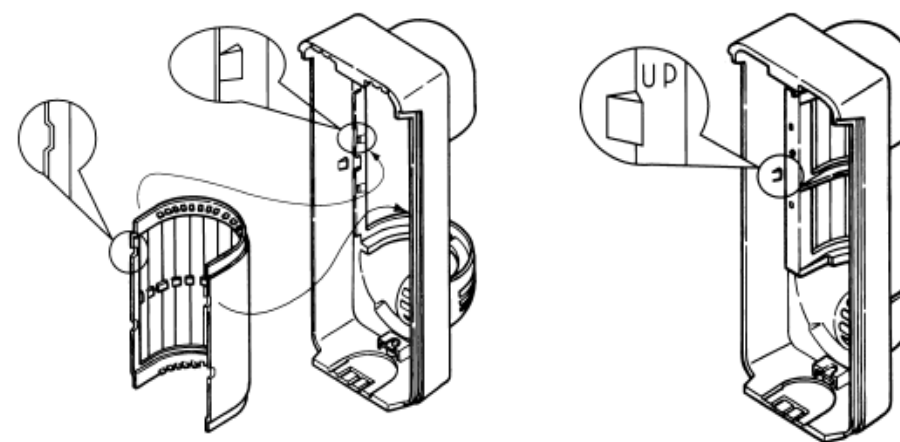

4. Riposizionare la lente sul coperchio allineando le 4 nocche con le 4 feritoie sulla lente. Non inserire la lente capovolta.
5. Inserire il porta-lente. Verificare che il porta-lente sia trattenuto dagli appositi agganci sul coperchio.

IMPORTANTE

Come mostrato nel diagramma, le zone di rilevazione sono sempre 7 se la piastrina di mascheramento non è inserita. Le zone attive possono variare secondo la regolazione dell'area. Prima di applicare la piastrina di mascheramento all'interno della lente accertarsi quale parte della lente corrisponde all'area di rilevazione che si vuole eliminare. Non si ottiene alcun risultato se si applica la piastrina sulla parte della lente che non copre l'area di rilevazione desiderata.

6-4.Regolazione della sensibilità

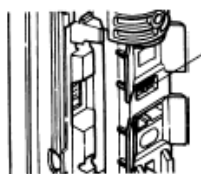

INTERRUTTORE DI SELEZIONE SENSIBILITA' (L, M, H)

Per la massima sensibilità selezionare "H".
Per condizioni ambientali sfavorevoli selezionare "L".

6-5.Funzione avvertimenti vocali (solo VX-402REC)

1. Scegliere una modalità di riproduzione

Il rivelatore VX-402REC fornisce diverse modalità di riproduzione (vedi sezione 7 a pagina 10-12).

Scegliere la modalità desiderata mediante l'interruttore modalità voce.

- Un messaggio viene riprodotto solo se la centrale di allarme è inserita, a meno che sia stato impostato il modo inserito/disinserito.
- Nel caso in cui il VX-402REC venga usato senza il collegamento con l'ingresso comando voce, impostare l'interruttore DIP A-3 su "+ARM" se il messaggio è richiesto e su "-ARM" se il messaggio non è richiesto.

2. Selezione e registrazione del messaggio

Scegliere e registrare un messaggio adatto per la funzione che si vuole usare. Per la selezione del messaggio, agire sull'interruttore DIP B (vedi sezione 6.6).

3. Regolazione volume

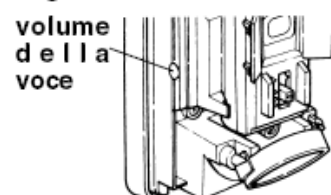

MIN.
MAX.

Regolare il volume della voce ruotando l'apposito comando.

4. Altoparlante esterno

Si può collegare un altoparlante esterno al rivelatore VX-402REC per allontanare l'intruso.

Schema di collegamento

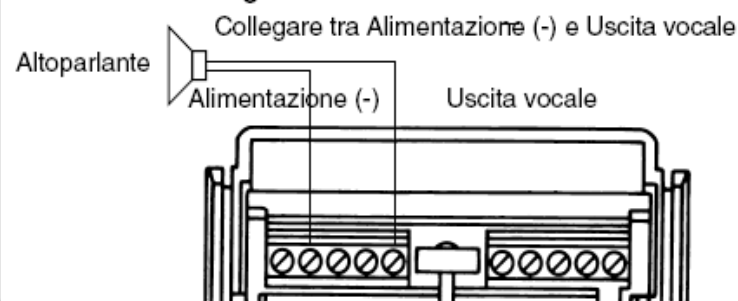

IMPORTANTE

- Impedenza altoparlante raccomandata: 8Ω
- Max. potenza: oltre 30W
- Uscita sonora: oltre 90dB/m
- A prova di intemperie
- Non si può usare altoparlante con amplificatore incorporato
- Lunghezza cavi (0.83 mm²): m 10

6-6.Predisposizione interruttori DIP

	INTERRUTTORE DIP A	INTERRUTTORE DIP B
VX-402		
DIREZIONE:	VX-402 → SLAVE	OFF → ON
USCITA ALLARME:	N O	2 → 4
RILEVAZIONE DIREZIONALE:	OFF	ON :INDICATORE LED
MODALITA' GIORNO/NOTTE:	NIGHT ONLY	2 → 4 :CONTEGGIO IMPULSI
VX-402REC		
RILEVAZIONE DIREZIONALE:	VX-402 → SLAVE	OFF → ON
USCITA ALLARME:	N O	2 → 4
SELEZIONE STATO:	+ARM	ACTIVE → PAUSE
MODALITA' GIORNO/NOTTE:	NIGHT ONLY	ACTIVE → PAUSE

IMPORTANTE Quando l'ingresso AUX non è collegato, regolare come segue:
VX-402 : Porre la RILEVAZIONE DIREZIONALE su OFF.
VX-402REC : Non porre l'interruttore Voice Mode come rilevazione direzionale.

7.FUNZIONI

7-1.Due modi di rilevazione

Le funzioni della serie VX-402 possono essere estese collegando ai morsetti "AUX INPUT" componenti come rivelatori PIR da esterno, barriere IR o contatti magnetici.

Schema di collegamento

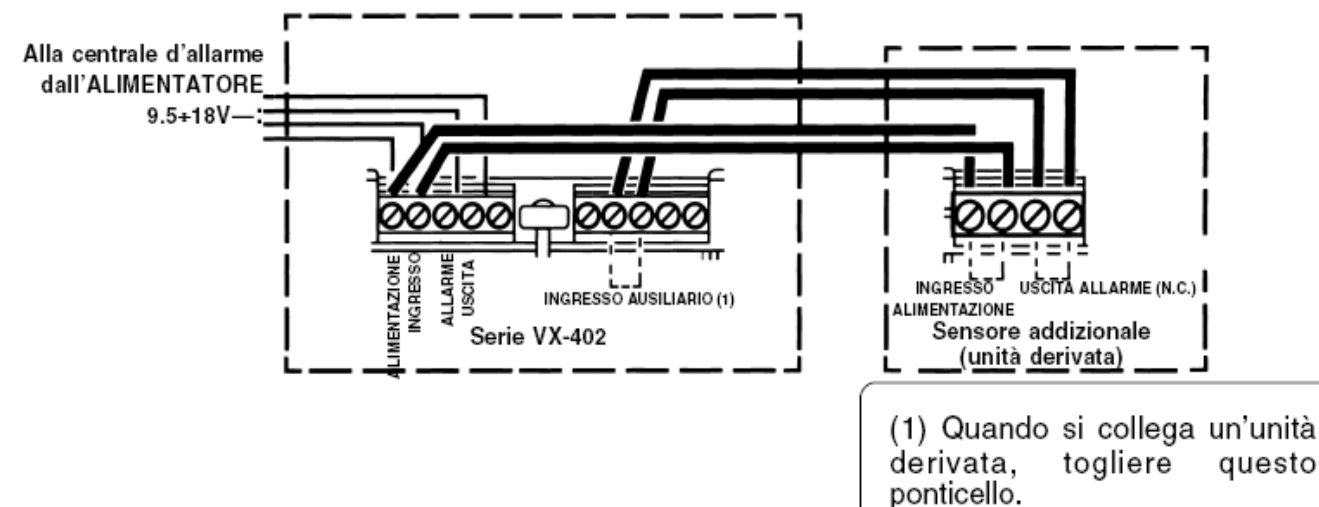

7-1-1. Funzione ampliamento dell'area di rilevazione (Interruttore DIP A-3/Rilevazione direzionale:OFF)

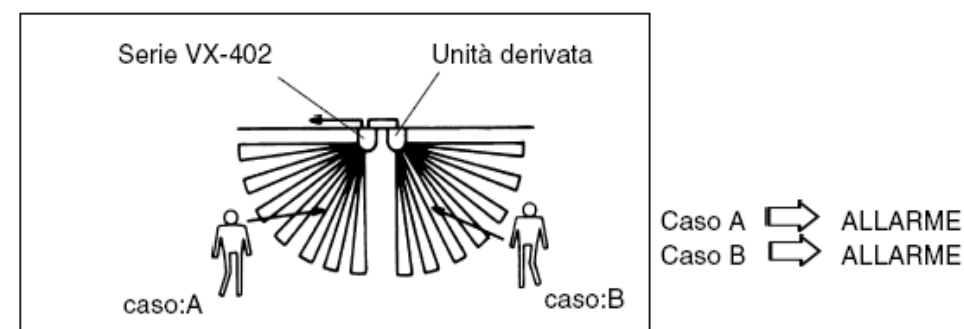

Quando la modalità di rilevazione direzionale è posizionata su OFF:

Il segnale d'allarme viene inviato alla centrale d'allarme quando il rivelatore VX-402 o il sensore derivato si attiva. (Nel VX-402REC non regolare l'interruttore Voice Mode come rilevazione direzionale).

7-1-2.Funzione rilevazione direzionale (Interruttore DIP A-3/Rilevazione direzionale: ON)

Quando la modalità di rilevazione direzionale è posizionata su ON:

Viene inviato un segnale d'allarme alla centrale quando sia il rivelatore VX-402 sia il sensore derivato si attivano. In questo caso selezionare la direzione sull'interruttore DIP A (vedi sezione 6.6 a pagina 9).

DERIVATO -> VX-402:

Quando una persona passa nell'area del sensore derivato e poi entra nell'area protetta dal rivelatore VX-402 entro 60 secondi, il VX-402 si attiva (vedi pagina 11).

VX-402 -> DERIVATO:

Quando una persona passa nell'area del VX-402 e poi entra nell'area protetta dal sensore derivato entro 60 secondi, il VX-402 si attiva (vedi pagina 11).

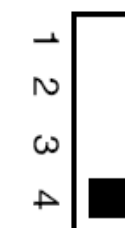

Interruttore Voice Mode (modalità vocale)

VX-402REC: Porre l'interruttore Voice Mode (modalità vocale) sulla posizione 4.