

DOPPIO RIVELATORE PIR DA ESTERNO A LUNGA PORTATA

SS-BX8

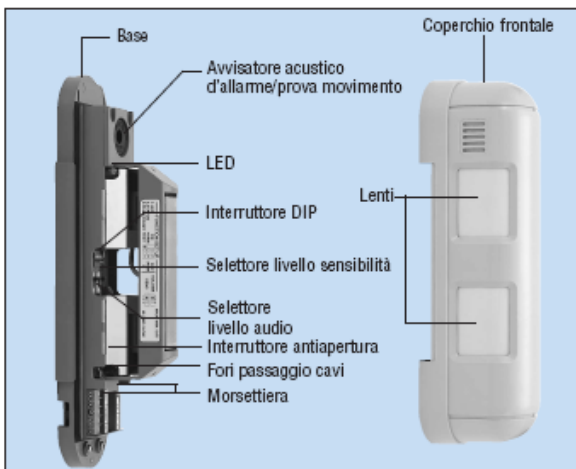

DIMENSIONI

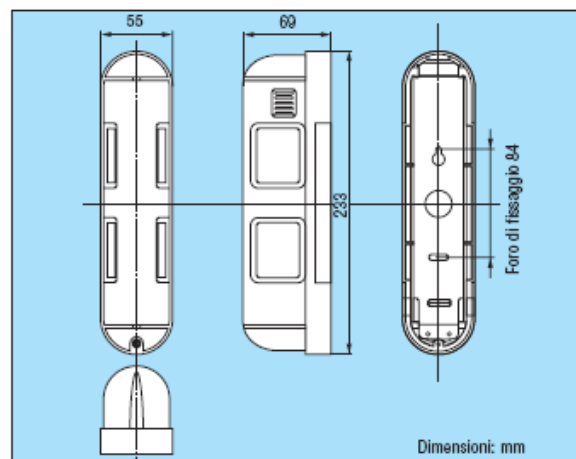

CARATTERISTICHE

Articolo	BX-80N
Modo rilevazione	Rivelatore passivo d'infrarossi
Copertura	m 24 (12 metri per ciascuna parte)
Zone di rilevazione	4 (2 zone per ciascuna parte)
Sensibilità	1.6°C a 0.6 m/s
Velocità rilevabile	da 0.3 a 1.5 m/s
Tensione di alimentazione	da 10V— a 28V—
Corrente assorbita	Normale 28mA, Max. 38mA
Periodo d'allarme	2 ± 1 s
Uscite a relè	2 uscite N.A. e N.C. (28V/0.2A ciascuna)
Antiapertura	N.C. si apre a coperchio rimosso
Modo di prova	ON o OFF
Periodo di riscaldamento	circa 45 s (il LED lampeggia)
Segnalatore LED	Lampeggia durante il tempo di riscaldamento. Acceso in allarme
Grado di protezione	IP 55
Temperature di funzionamento	da - 20°C a + 50°C
Umidità ambientale	max. 95%
Interferenze RF	Nessun allarme fino a 20V/m
Fissaggio	A parete (interno /esterno)
Altezza di fissaggio	da m 0.80 a m 1.20
Peso	g 400
Accessori a corredo	2 viti di fissaggio M4x20
Garanzia	2 anni

PRESTAZIONI

■ Rilevazione a lunga portata (m 24)

La tecnologia avanzata Optex nei rivelatori passivi d'infrarossi ha creato un'area di rilevazione lunga m 24 che consente di proteggere aree estese in orizzontale, come i perimetri degli edifici.

● Funzione di limitazione della portata di rilevazione

La portata di rilevazione del BX-80N può essere regolata per evitare la rilevazione di oggetti indesiderati.

● Funzione di verifica delle dimensioni

Il BX-80N ha la protezione divisa su due fasci che consente la discriminazione tra oggetti piccoli e grandi nell'area di protezione. Solo quando entrambi i fasci (superiore ed inferiore) rilevano il movimento, il BX-80N attiva l'allarme.

■ Installazione facile

Conveniente e semplice da installare, il BX-80N è fissato al centro dell'area di protezione e protegge entrambi le parti. Non essendoci necessità di allineare trasmettitori e ricevitori, una sola persona può installare l'apparecchio rapidamente e facilmente.

■ Avvisatore d'allarme

Un avvisatore acustico d'allarme incorporato nel BX-80N svolge un'azione deterrente verso l'intruso.

■ Linea sottile ed attraente

Il suo disegno elegante si abbina ad ogni tipo di architettura.

■ Doppia schermatura conduttiva del sensore (brevettata)

Le comuni cause di falsi allarmi dovuti a interferenze RF e a intensa luce solare sono notevolmente ridotte.

AREE DI RILEVAZIONE

Vista in pianta

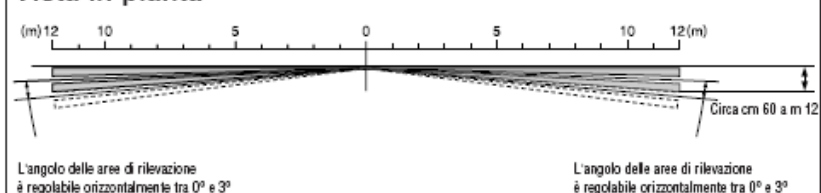

Vista laterale

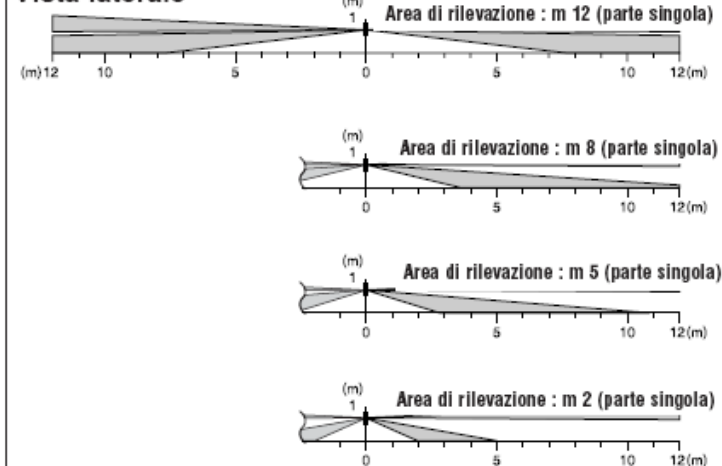

ACCESSORI

■ MG-1 Protezione metallica: (OXBXMG1)

Protegge l'apparecchio da manomissioni e vandalismi.

* Caratteristiche e dimensioni possono variare senza preavviso.

NOTA: Questo apparecchio è progettato per rilevare un'intrusione ed attivare una centrale d'allarme. Essendo solo una parte di un sistema completo, non si possono assumere responsabilità per furti o danni, qualora si verificassero.



DOPPIO RIVELATORE PIR DA ESTERNO A LUNGA PORTATA

SS-BX8 Sydra



ATTIVA L'ALLARME PRIMA CHE L'INTRUSO FACCIARRUZIONE!

La protezione da esterno con un rivelatore passivo di infrarossi che copre il perimetro dell'edificio: l'area di rilevazione lunga e stretta del SV-BX8 parte dal punto mediano e si estende da entrambe le parti.

L'SV-BX8 crea una barriera orizzontale a fasci multipli, che rileva la presenza di un intruso prima che questo faccia irruzione. Un solo SV-BX8 può proteggere una lunga distanza perché, installato al centro del lato da proteggere, ne copre entrambe le parti. Il rivelatore passivo d'infrarossi SV-BX8 vi fa sentire sicuri sapendo che la vostra casa è ben vigilata.

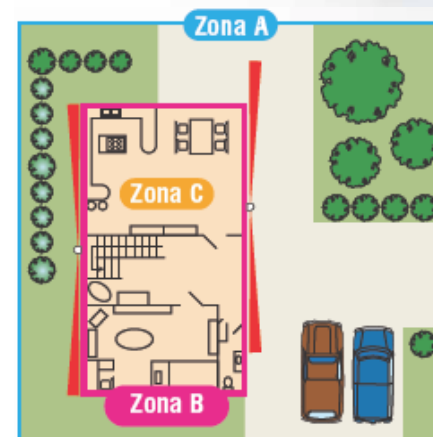



Leggere completamente le istruzioni prima di iniziare l'installazione

Un rivelatore di nuova concezione che consente di proteggere l'esterno degli edifici rilevando gli intrusi primache si introducano nell'edificio. In aggiunta alla segnalazione alla centrale d'allarme, il BX-80N può generare un allarme acustico locale che funziona da deterrente sugli intrusi. Il BX-80N è un rivelatore passivo di infrarossi che rileva l'energia infrarossa emessa dal corpo umano ed è stato progettato secondo questo concetto.

PRESTAZIONI

- | | |
|---|---|
| 1. Doppia uscita | - Uscite individuali N.A. ed N.C. |
| 2. Segnalatore acustico di allarme
Prova movimento con segnalazione acustica | - Il rivelatore incorpora un buzzer che si attiva in allarme. Questo segnalatore acustico può essere usato durante la prova movimento per segnalare la rilevazione. (vedi Sezione 8-3 Regolazione DIP Switch) |
| 3. Funzione di limitazione della portata | - Dato che il raggio superiore e quello inferiore devono essere attraversati nello stesso momento per attivare il rivelatore, la portata del BX-80N può essere limitata per evitare di rilevare oggetti non desiderati. |
| 4. Funzione di riconoscimento per dimensione | - I raggi superiore ed inferiore devono essere interessati dallo stesso oggetto nello stesso momento. Il BX-80N non rileva oggetti che non interrompono il raggio superiore. |
| 5. Impermeabile | - Grado di protezione IP: IP 55 |
| 6. Doppio schermo conduttivo | - Questo schermo (brevetato) riduce grandemente la possibilità di falsi allarmi dovuti a fari di automobili, luce solare o ad altre sorgenti di luce. |

1. PRECAUZIONI RELATIVE ALLA SICUREZZA

Prima di installare, leggere queste istruzioni attentamente per ottenere un funzionamento sicuro ed efficace.

Avviso Questa icona denota una situazione che implica dei seri pericoli, (pericolo di morte compreso), se l'avvertimento dovesse venire ignorato.	Attenzione Questa icona denota una situazione che implica seri pericoli alle persone ed alle cose se l'avvertimento viene ignorato.
---	---

Questa icona indica azioni da evitare. Le azioni sono descritte vicino all'icona. (L'icona alla sinistra indica che l'apparecchiatura non deve essere smontata).

Avviso Non usare l'apparecchiatura per impieghi diversi da quelli specificati onde evitare il verificarsi di inconvenienti indesiderati.	Avviso Non tentare di smontare o modificare il prodotto, per evitare il rischio di incendio o danneggiamento.
Avviso Non collegare i morsetti ad unità alimentate ad alta tensione o con forte assorbimento di corrente. Così facendo si aumenta il rischio d'incendio o di danneggiamento.	Attenzione Evitare di spruzzare acqua direttamente sull'apparecchiatura. Questo aumenta il rischio di danneggiamento.

2. AREA DI RILEVAZIONE

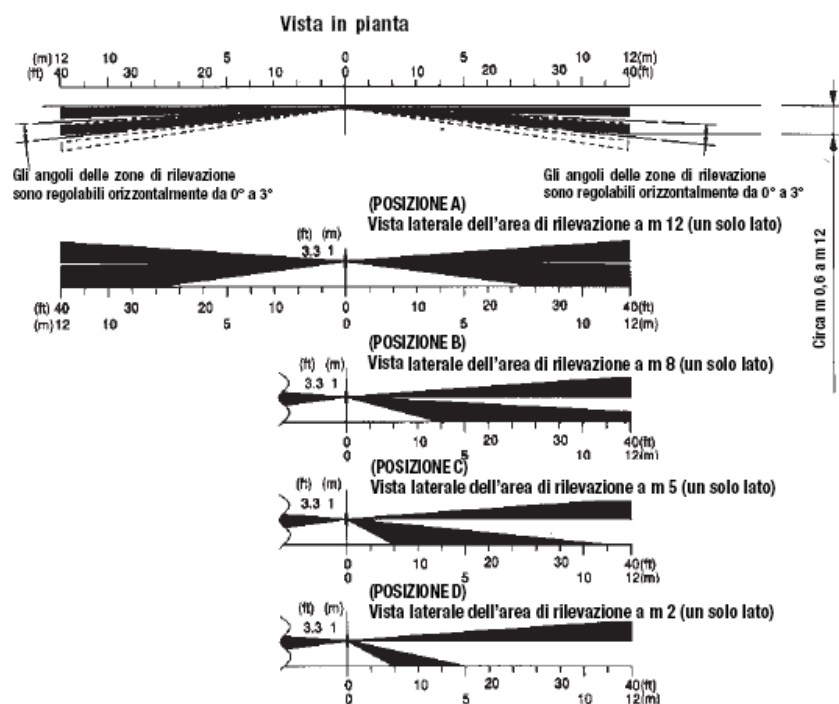

Gli angoli orizzontale e verticale dell'area di rilevazione sono regolabili separatamente in ambedue i lati del rivelatore (vedere sezione 7, Impostazione area)

IMPORTANTE

Questo prodotto rileva le differenze di temperatura tra un oggetto in movimento e la temperatura dello sfondo dell'area di protezione. Se l'oggetto non si muove, il rivelatore non può rilevarlo. In aggiunta, la temperatura dell'oggetto può influenzare la massima portata di rilevazione.

COLLEGAMENTO DEI FILI SUI MORSETTI

Fare due ponticelli: uno tra il - negativo il morsetto vicino NC. L'altro ponticello tra il - negativo e il COM del TAMPER. Collegare il filo rosso da Ø 0,50 sul morsetto + ALM. Collegare il filo nero da Ø 0,50 sul morsetto - ALM. Collegare il filo bianco Ø 0,22, dell'allarme sul morsetto COM. morsettiera ALM. Collegare il filo giallo Ø 0,22 sul morsetto NC, TAMPER. Foto 7

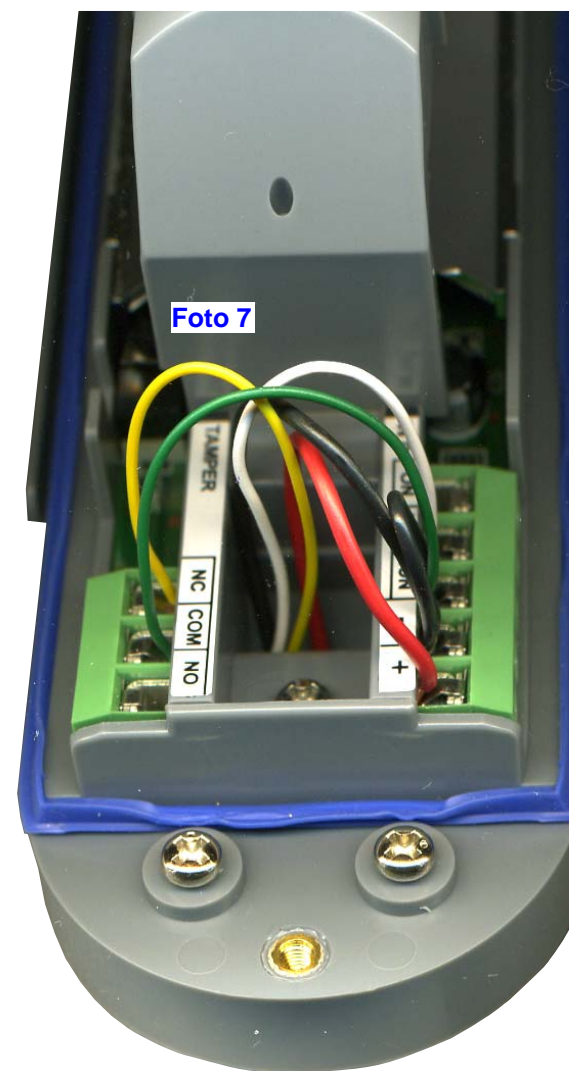

Alimentare con la batteria da 3,6 al litio in dotazione del sensore, attenersi alle regolazioni riportate nelle pagine precedenti, chiudere il sensore e fissarlo in modo stabile.

Eseguire la procedura di apprendimento dalla centrale. Il trasmettitore è in grado di trasmettere l'allarme, e segnale separato di manomissione o tamper.

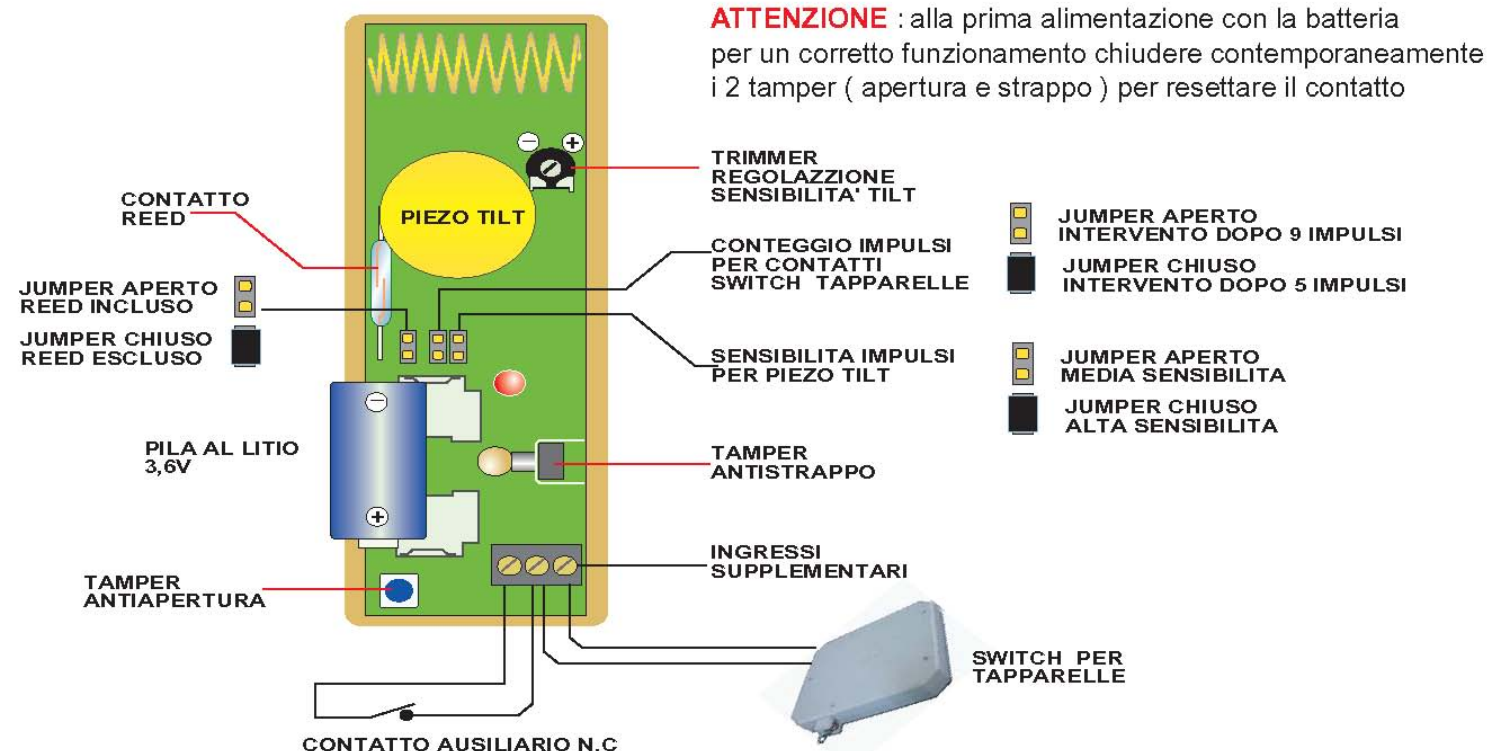

DOPPIO PIR DA ESTERNO DOPPIA TENDA VIA RADIO SS-BX8 è un doppio sensore a tenda 180° ottima protezione a filo parete, anti intrusi e antivandalo, in pratica a due sensori infrarosso passivo per lato o per ogni tenda, quindi in totale ha 4 sensori che rilevano separata su ogni tenda, il sensore è a basso assorbimento quindi adattabile a qualsiasi tipo e marca di trasmettore radio, se l'alimentazione del trasmettore è compatibile e compresa da 3 a 6 Volt, può essere alimentato con la stessa batteria, altrimenti si può alimentare con batteria propria vedi figure 2 e 3 di pag. 5.

Segue figura 1, svitare la vite di apertura sensore

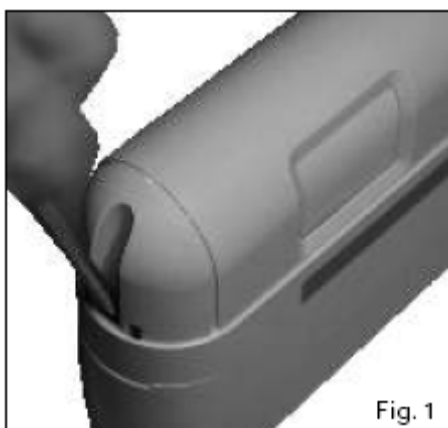

Dopodiché svitare le due viti figura 2, sollevare il coperchio e sganciarlo nella parte superiore, ove due grappe riportate sono inserite nel contenitore superiore, sollevare la parte inferiore dove sono le due viti, poi sfilare il coperchio riportato, questo coperchio permette l'alloggiamento sia del trasmettore, che di un eventuale pacco batterie possibilmente a lidio.

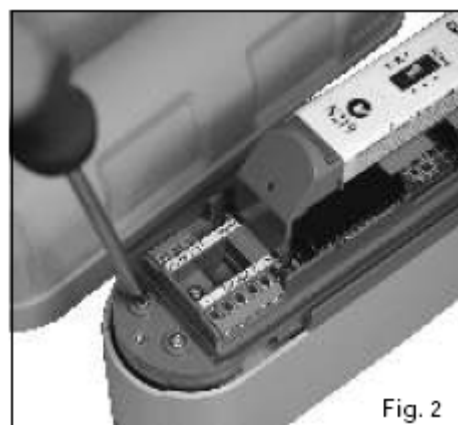

Sollevare la linguetta di plastica del secondo contenitore dove si deve inserire il trasmettore radio, riferimento figura 3. Dopo le valutazioni tecniche, e meccaniche, sull'alimentazione e collegamenti, procedere al collegamento o saldature dei fili di

collegamento è consigliabile utilizzare fili sempre dello stesso colore, con logicità dei colori

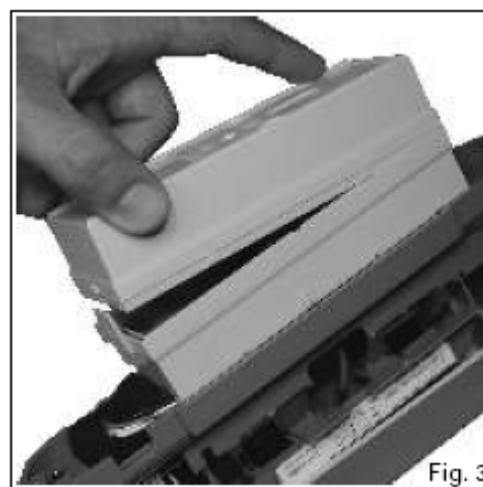

di connessione tra trasmettore e sensore, è consigliabile per primo saldare i fili sul trasmettore, utilizzare fili sempre dello stesso colore, con logicità dei colori, di una lunghezza di circa 20 cm, vedi foto 4, Esempio SS-CMR trasmettore radio Sydra, collegare filo nero Ø 0,50 sul morsetto centrale (alimentazione -) con simbolo di massa. Fare un ponticello tra la massa morsetto centrale e il morsetto TAP, nel morsetto NC, (comando di allarme) collegare un filo bianco da Ø 0,22. Saldare un filo giallo Ø 0,22, sul piedino interno (più vicino ai morsetti) del pulsante tamper, vedi foto 5. Saldare un filo rosso Ø 0,50, sul piedino interno + della batteria. Infilare i fili (protetti da apposita spugna) nei fori, farli uscire sulla morsettiera Foto 6

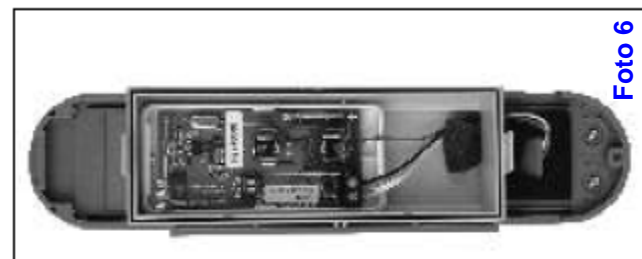
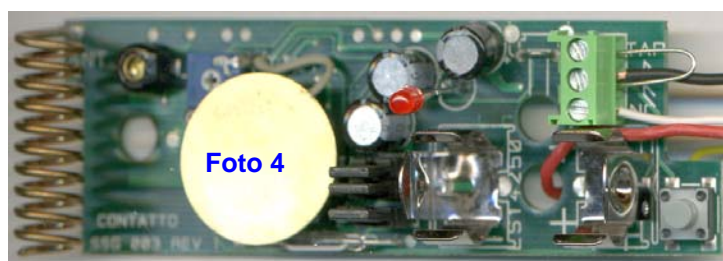

3. IDENTIFICAZIONE DELLE PARTI

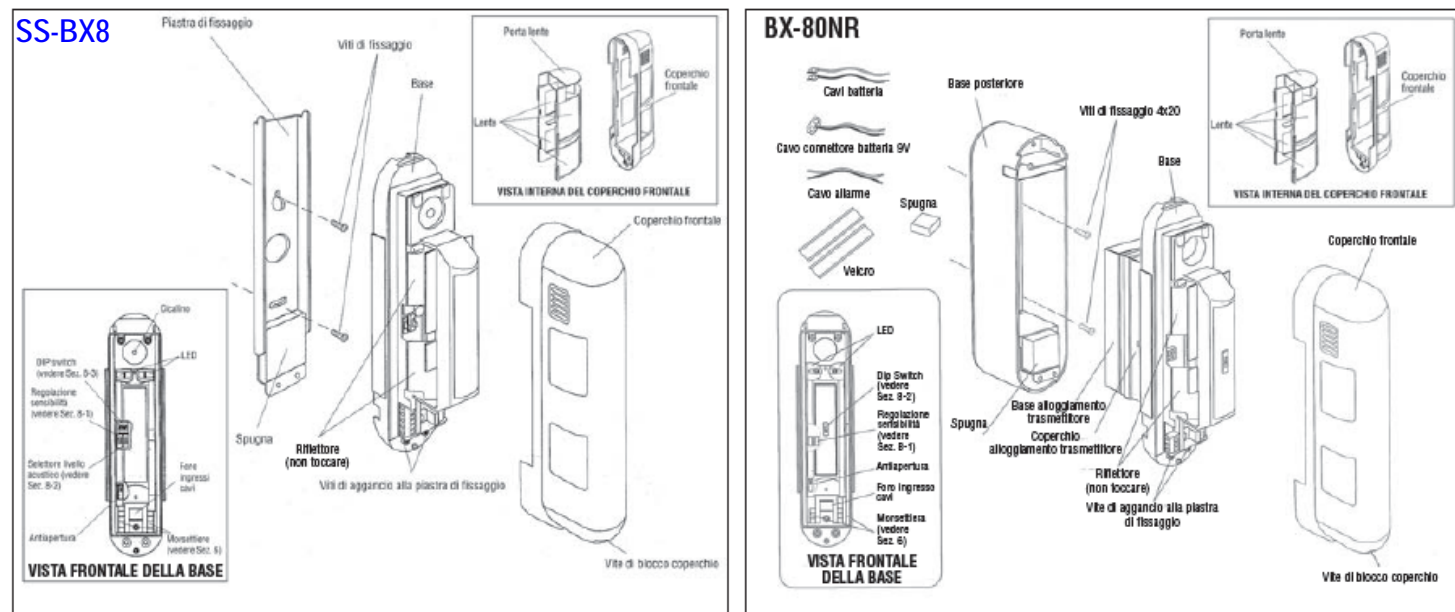

4. CONSIGLI PER L'INSTALLAZIONE

Fare riferimento ai seguenti consigli per l'installazione per un migliore funzionamento dell'apparecchiatura. Non seguendoli, si corre il rischio che l'unità non funzioni correttamente.

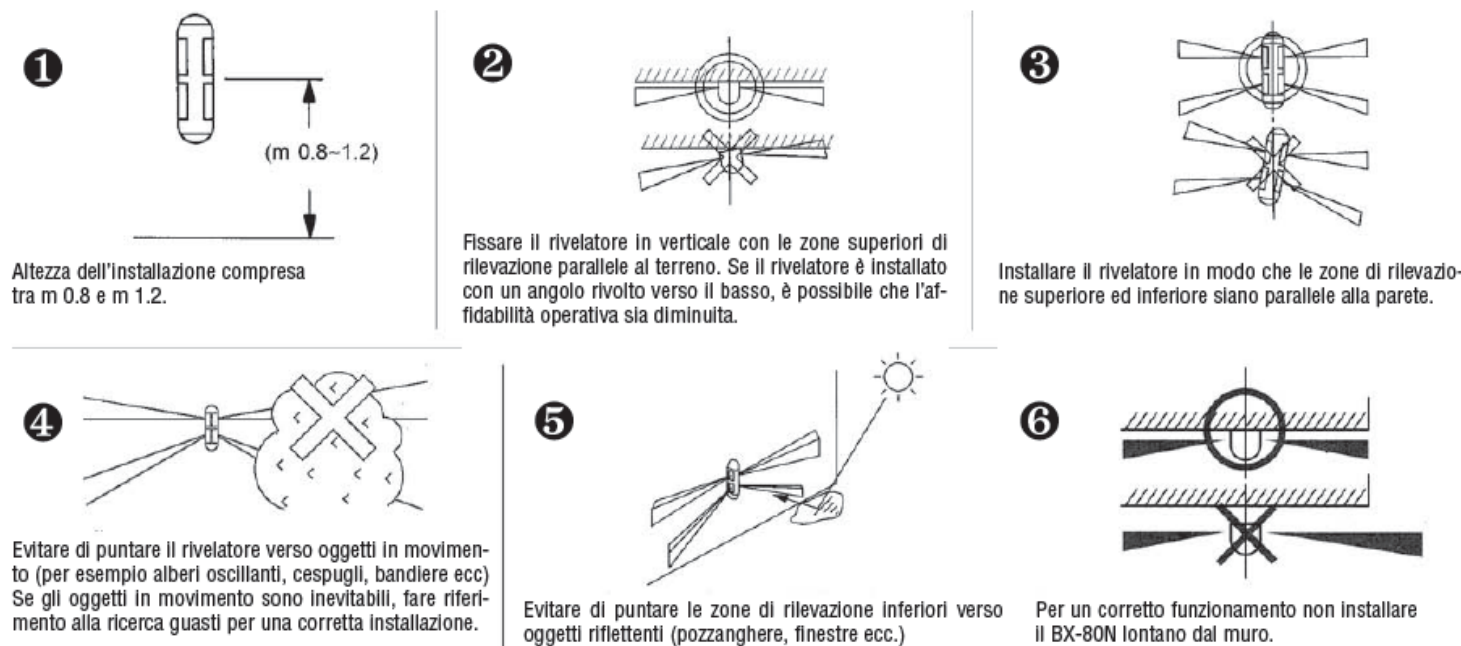

5. INSTALLAZIONE

SS-BX8

5-1 Prima dell'installazione



5-2 Montaggio

1

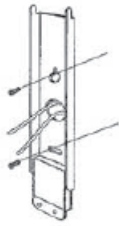

Far passare i cavi dal foro apposito, quindi fissare la piastra a parete in posizione verticale usando le viti in dotazione. L'altezza deve essere compresa tra m 0.8 e m 1.2.

2



Portare i conduttori attraverso l'apposito foro e collegarli alle morsettiere (vedere Sez. 6). Assicurarsi di mettere i cavi tra le spugne della base e la piastra di fissaggio per evitare il passaggio di pioggia, polvere ed insetti.

3

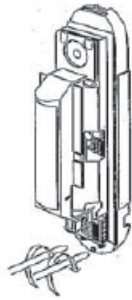

Innestare la base sulla piastra ed avvitare a fondo le viti di blocco.

Per cavi esterni

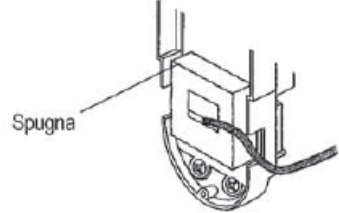

Far passare i conduttori attraverso l'apposito foro nella parte bassa dell'apparecchiatura e collegarli alle morsettiere. Sigillare con la spugna il passaggio cavi per una valida protezione contro insetti, pioggia e polvere.

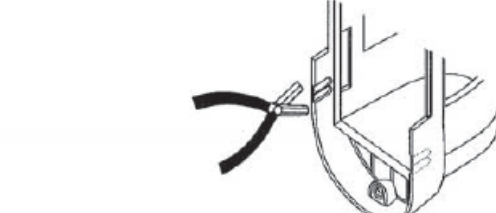

Togliere con delle pinze le paratie a sfondare per consentire il passaggio dei cavi esterni lateralmente all'apparecchio. Dopo il cablaggio, fissare l'unità alla piastra.

SS-BX8

5-1 Prima dell'installazione

1

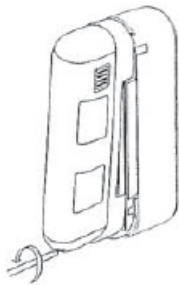

Allentare la vite di blocco e togliere il coperchio. Non toccare la superficie delle lenti.

2

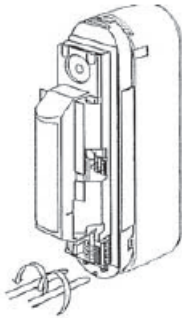

Allentare le due viti che fissano la base della piastra. Non toccare i riflettori.

3

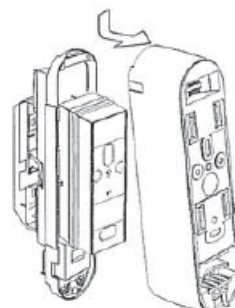

Rimuovere la base posteriore tirandola ed allontanandola dall'unità base.

5-2 Montaggio

1

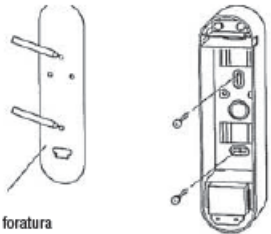

Usare la Dima di foratura. Dopo l'utilizzo della dima di foratura appoggiare sulla superficie il BX-80NR per il montaggio. Prendere come riferimento i segni dei fori eseguiti con la dima con l'eventuale tolleranza. Fissare quindi l'unità in posizione.

2

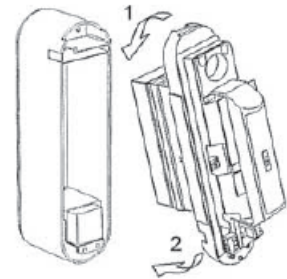

Dopo aver cablato il trasmettitore nell'unità occorre montarlo utilizzando le 2 viti. Innestare l'unità sulla base posteriore ed avvitare a fondo le 2 viti di blocco.

3

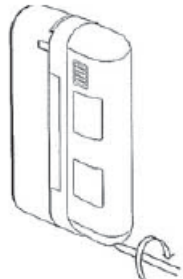

Montare il coperchio ed effettuare la prova movimento. Dopo aver completato la prova avvitare a fondo la vite del coperchio.

5-3 Montaggio a palo

In caso di rilevazione bloccata da un oggetto non desiderato è possibile montare il BX-80NR su palo utilizzando delle fascette metalliche.

* Utilizzare delle comuni fascette metalliche, perché queste non sono incluse nella confezione. (Larghezza mm 20 / Spessore mm 0,5).

1

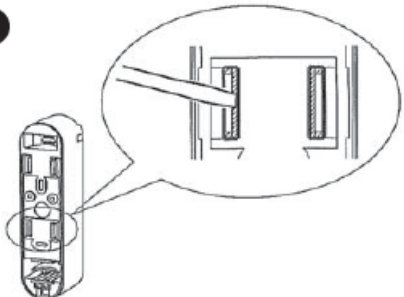

Utilizzare le fessure a sfondamento presenti sulla base posteriore del SS-BX8

2

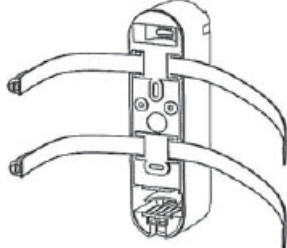

Utilizzare le fascette metalliche per fissare l'unità. Preparare le fascette sull'unità come disegno (Massima dimensione fascetta Larghezza mm 20 / Spessore mm 0,5)

3

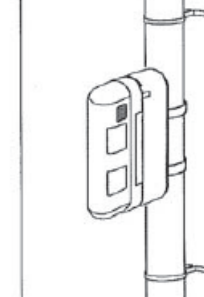

Montare l'unità, tramite le fascette metalliche, su un palo ben fissato

12. RICERCA GUASTI

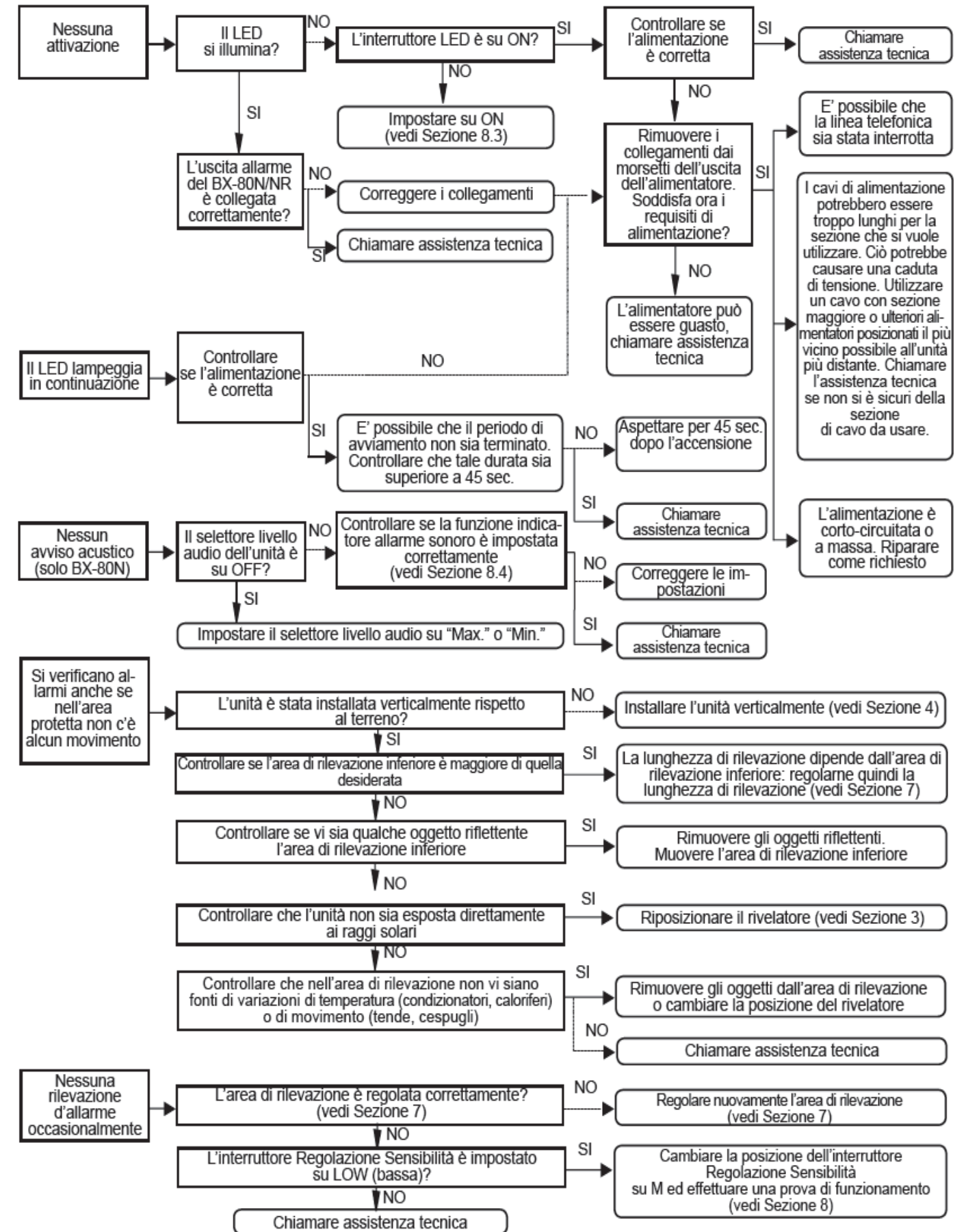

Il Produttore dichiara che le apparecchiature BX-80N e BX-80NR SC-BX8 SV-BX8 sono conformi ai requisiti essenziali richiesti dalla normativa comunitaria: EMC 89/336/CEE

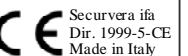

Securvera ifa
Dir. 1999-5-CE
Made in Italy

9. PROVA MOVIMENTO

Verificare l'effettiva area di rilevazione come spiegato di seguito:

BX-80N

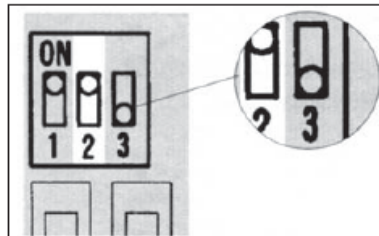

Riferendosi alla Sezione 8-3 attivare il modo controllo area (DIP 3 = ON), e impostare l'area di rilevazione desiderata.



BX-80NR

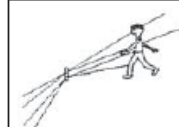

Portare il DIP 1 in posizione ON, ed eseguire le prove di movimento vicino alle finestre protette dal BX-80NR verificando gli allarmi. Se durante le prove movimento non si ottengono degli allarmi, le zone di rilevazione non sono state evidentemente regolate correttamente in senso orizzontale. In questo caso, si riveda la Sezione 7 "Impostazione dell'area di rilevazione" e verificate che le zone siano regolate in modo corretto. Riportare il DIP 1 in posizione OFF.

10. CARATTERISTICHE

MODELLO	BX-80N	BX-80NR
Metodo di rilevazione	Infrarossi passivi	
Copertura	m 24 (m 12 per parte)	
Zone di rilevazione	4 (2 zone per parte)	
Sensibilità	1.6°C a 0.6 m/s	2°C a 0.6 m/s
Velocità rilevabile	da 0.3 a 2.0 m/s	da 0.3 a 1.5 m/s
Alimentazione	da 10Vc.c. a 28Vc.c.	da 3 a 6Vc.c. batteria al litio o alcalina
Assorbimento	28mA (normale), 38mA(max)	3mA (Walktest LED on) 15mA (riposo)
Tempo allarme	2.0 ± 1.0 s	
Uscite a relé	2 (N.A. e N.C. con portata 28V/0.2A max ognuna)	
Antiapertura	Contatto N.C., si apre alla rimozione del coperchio	
Modo prova	ON/OFF	
Periodo d'avviamento	Circa 45 s (il LED lampeggia)	Circa 2 min
Uscita acustica	Circa 70dB ad m 1	N.D.
Indicatore LED	Lampeggia durante il periodo d'avviamento - Si accende in allarme	
Temperatura di funzionamento	da -20°C a +50°C	
Umidità ambientale	95% Max	
Interferenza RF	Nessun allarme fino a 20V/m	
Fissaggio	A parete (Interno/esterno)	
Altezza di fissaggio	da m 0.8 m a m 1.2	
Peso	g 400	g 520
Grado di protezione	IP 55	
Accessori	2 viti di fissaggio da 4x20	

* Caratteristiche e dimensioni possono variare senza preavviso.

11. DIMENSIONI

BX-80N

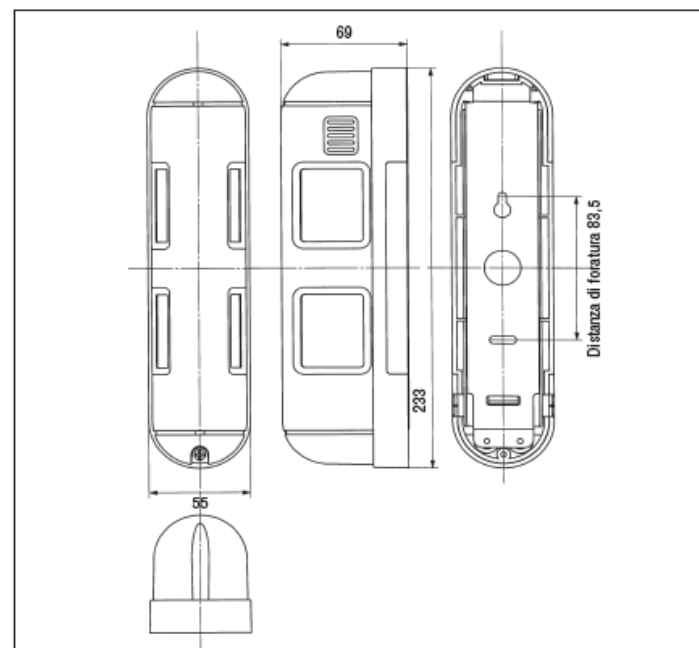

BX-80NR

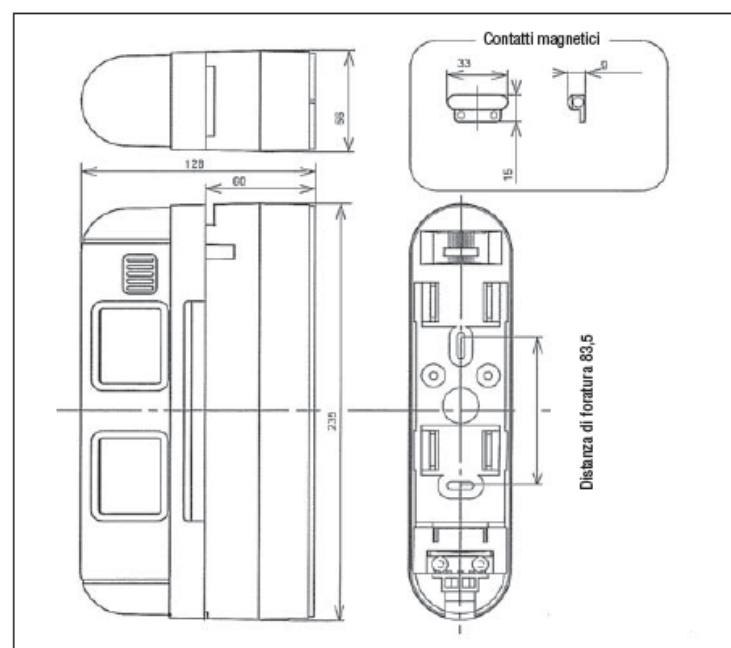

5-4 Antistacco

Un contatto magnetico può essere utilizzato come antistacco. * Utilizzare un contatto magnetico a giorno, perché questo non è compreso nella confezione. Utilizzare un magnete di dimensioni appropriate, fare riferimento a Dimensioni del Contatto Magnetico. (Vedi Sezione 11.)

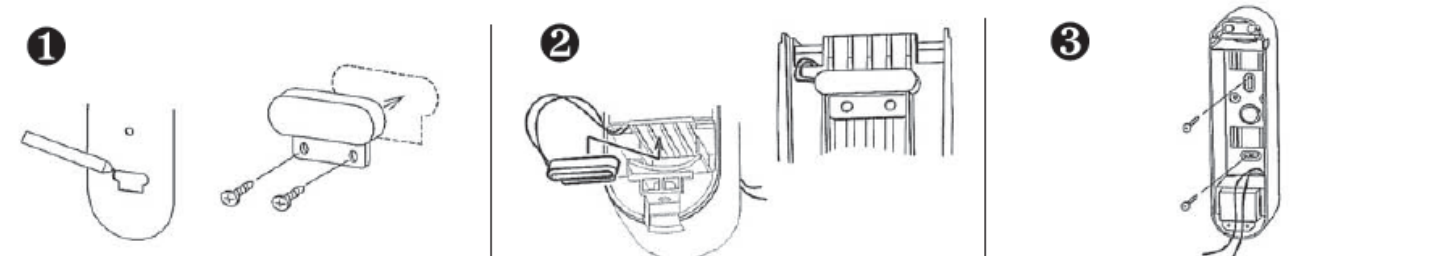

Utilizzare la DIMA DI FORATURA per segnare e determinare dove deve essere installato il magnete.

Il contatto magnetico con il suo cavo deve essere fissato sul fondo della base posteriore del BX-80NR.

Dopo avere installato la base posteriore del BX-80NR, collegare i cavi dell'antistacco attraverso il foro.

6. CABLAGGIO

BX-80N

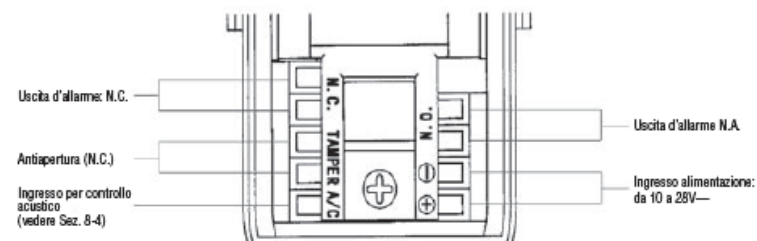

Lunghezza dei collegamenti

I conduttori di alimentazione non devono superare le seguenti lunghezze. Quando si usano due o più unità alimentandole dallo stesso conduttore, la lunghezza massima del conduttore è ottenuta dividendo la lunghezza segnata in tabella per il numero delle unità.

Sezione	Alimentazione	12V—	24V—
mmq 0.33		m 150	m 500
mmq 0.52		m 250	m 760
mmq 0.8		m 400	m 1200
mmq 1.31		m 600	m 1800

BX-80NR

6-1 Morsetti

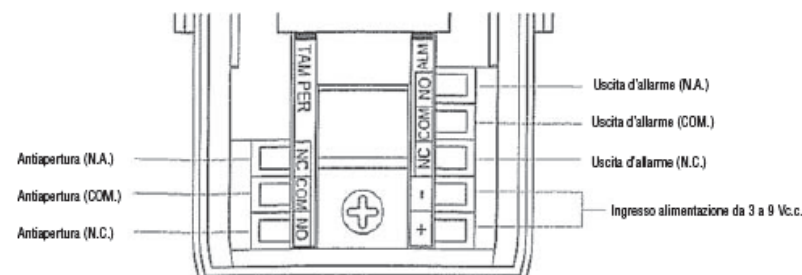

La durata della batteria dipende dagli assorbimenti di corrente del rivelatore BX-80NR e del trasmettitore ad esso collegato. La seguente tabella mostra la durata approssimativa della batteria solamente in funzione del BX-80NR in base al tipo di batteria installato e in base all'impostazione del tempo "salva batteria". La durata della batteria può variare anche in relazione alla temperatura ambientale.

Durata approssimativa della batteria. (solo BX-80NR trasmettitore escluso)	2.5 anni circa con batteria alcalina 9V (560mAh), e tempo "salva batteria" di 120 sec.
	2 anni circa con batteria alcalina 9V (560mAh), e tempo "salva batteria" di 5 sec.
6 anni circa con batteria al litio 3V (1300mAh), e tempo "salva batteria" di 120 sec.	
5 anni circa con batteria al litio 3V (1300mAh), e tempo "salva batteria" di 5 sec.	

6-2 Installazione del trasmettitore

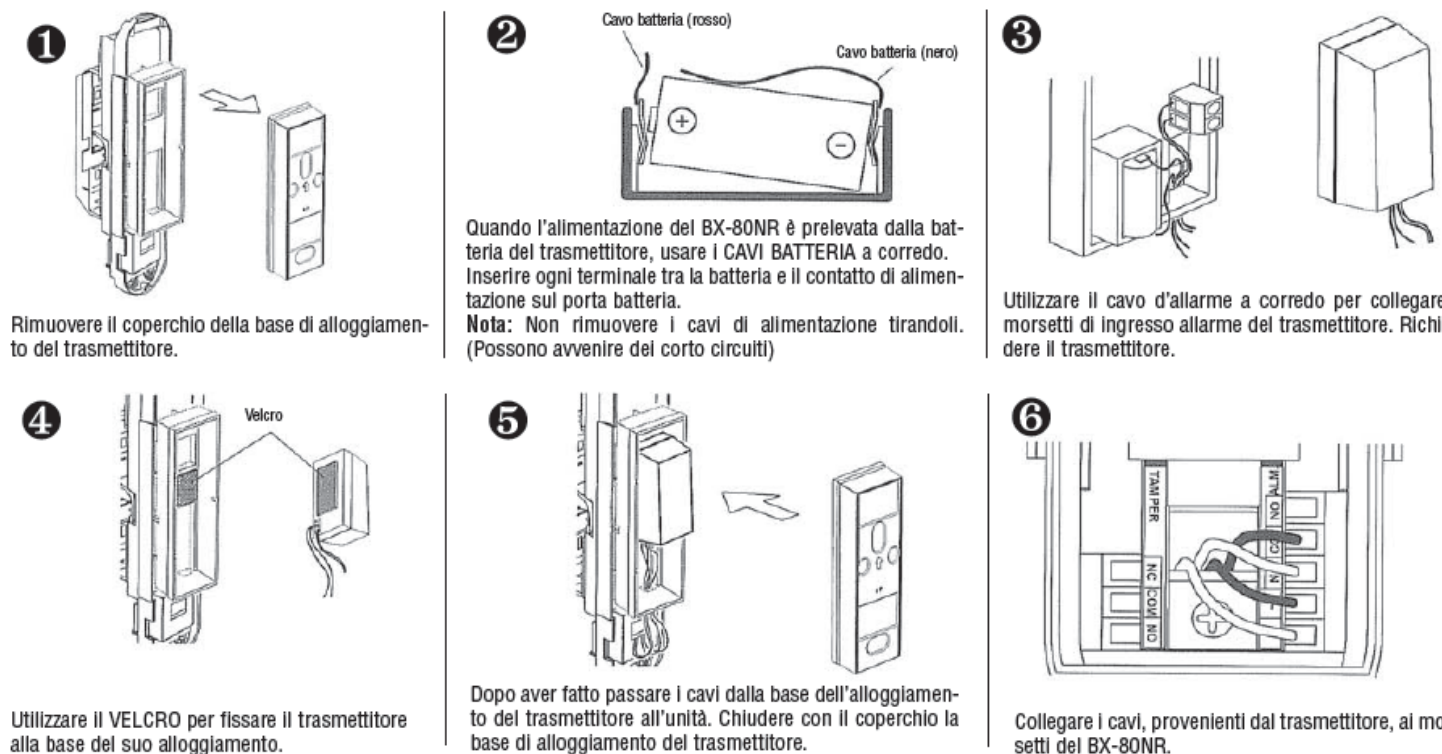

Utilizzare il VELCRO per fissare il trasmettitore alla base del suo alloggiamento.

Dopo aver fatto passare i cavi dalla base dell'alloggiamento del trasmettitore all'unità. Chiudere con il coperchio la base di alloggiamento del trasmettitore.

Collegare i cavi, provenienti dal trasmettitore, ai morsetti del BX-80NR.

7. IMPOSTAZIONE DELL'AREA DI RILEVAZIONE

7-1 Regolazione angolo orizzontale

- Se un ostacolo dovesse bloccare le zone di rilevazione, è possibile una regolazione orizzontale compresa tra 0° e 3° in modo da evitare l'ostacolo.
- A causa della particolare tecnologia di rilevazione del BX-80N (impostazione conteggio impulsi = 2), entrambe le zone di rilevazione, superiore ed inferiore, devono essere violate contemporaneamente per generare un allarme. Pertanto occorre accertarsi che entrambe le zone siano regolate con lo stesso angolo rispetto al muro affinché la rilevazione avvenga nello stesso momento. In questo caso la sensibilità massima (HI) è raccomandata qualora si richieda un'elevata sensibilità vicino ai confini dell'area massima di rilevazione (12 metri).

IMPORTANTE: Evitare di regolare solo la zona superiore o solo quella inferiore separatamente. Il BX-80N richiede che ambedue le zone siano violate contemporaneamente per rilasciare un allarme. Perciò occorre sempre regolare l'angolo orizzontale in ugual modo per entrambe le zone.

1

Sbloccare le tre linguette per ogni lato del supporto lente inserendo la lama di un cacciavite come mostrato sopra. Togliere il supporto lente dal coperchio frontale tenendo il supporto per le apposite protuberanze.

2

Spostare la lente per selezionare l'angolo adatto (tra 0° e 3°) come mostrato sopra assicurandosi che la lente sia sganciata dalla scanalatura del supporto.

3

Dopo aver selezionato l'area di rilevazione, riposizionare il supporto lente nel coperchio frontale allineando le tre linguette A, B, e C su ogni lato del supporto con le tre scanalature A', B' e C' sul coperchio frontale.

4

Se si seleziona un angolo di 3° l'area di rilevazione sarà distante 60 centimetri dal muro ad una distanza di 12 metri.

7-2 Regolazione della portata di rilevazione

- La zona di rilevazione superiore deve rimanere parallela al terreno in ogni caso. La zona di rilevazione inferiore si sposta come mostrato in figura secondo la posizione. In pratica la profondità di rilevazione è limitata dall'angolo della zona inferiore dato che ambedue le zone devono essere intercettate per ottenere un allarme.

Solo la zona superiore è intercettata

NESSUNA RILEVAZIONE

Ambedue le zone sono intercettate

RILEVAZIONE!

Solo la zona inferiore è intercettata

NESSUNA RILEVAZIONE

- Regolare la portata di rilevazione facendo scorrere le lenti inferiori come mostrato. (Le zone inferiori sono regolabili sul lato di destra e di sinistra indipendentemente). Non premere con forza.

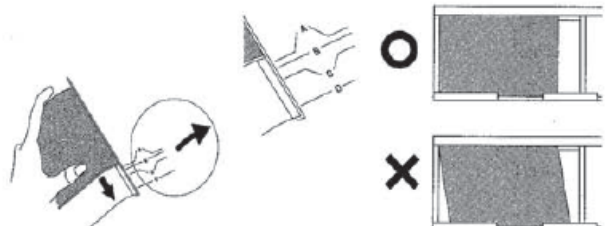

Rimuovere il supporto delle lenti dal coperchio come descritto nella Sezione 7-1. Far scorrere le lenti inferiori per regolare la portata di rilevazione. Scegliere la posizione appropriata dalla guida posta sul supporto delle lenti. (A, B, C, o D).

E' opportuno eseguire delle prove movimento dopo ogni cambiamento di posizione. Utilizzare il modo controllo area (vedi Sezione 8-3) per identificare le zone di rilevazione. Se queste non sono corrette, regolare nuovamente la portata di rilevazione facendo scorrere le lenti inferiori su una differente posizione della guida.

- La zona di rilevazione inferiore può essere usata per controllare la portata come mostrato sotto:

Tabella regolazione portata (un solo lato)

POSIZIONE	MASSIMA LUNGHEZZA DELLA RILEVAZIONE (m)	
	Normale	*
A	12.0	da 10.0 a 15.0
B	8.0	da 6.0 a 10.0
C	5.0	da 4.0 a 6.0
D	2.0	da 1.5 a 3.0

* La massima lunghezza di rilevazione può variare anche in base alle condizioni ambientali di temperatura

IMPORTANTE - L'ALTEZZA D'INSTALLAZIONE DEVE ESSERE TRA m 0.8 e m 1.2
- La portata dipende dall'altezza d'installazione

8. REGOLAZIONE DELLE FUNZIONI

BX-80N

8-1 Regolazione della sensibilità

Quando è desiderata la massima sensibilità, selezionare [H] (HIGH). Quando le condizioni d'installazione sono precarie selezionare [L] (LOW). La sensibilità (HI) è raccomandata quando:

1. le angolazioni delle zone di rilevazione vengono modificati in direzione orizzontale.
2. una sensibilità maggiore è richiesta vicino agli estremi delle zone di rilevazione (vicino ai 12 metri).

8-2 Selettore livello audio

Regolare il livello audio per la funzione "allarme udibile" (vedi Sezione 8-4) e/o per il modo "controllo area" (vedi Sezione 8-3). Se nessuna funzione viene usata selezionare OFF.

8-3 Regolazione interruttori DIP

1. Indicatore LED
2. Selezione stato
3. Modo controllo area

- Selezionare lo stato abilitato (ON) o disabilitato (OFF) del LED.
- Regolazione secondo l'uscita di stato della centrale per l'uso con la prestazione di "allarme udibile". (Vedere Sezione 8-4 per la configurazione).
- Selezionare la posizione OFF per il normale funzionamento oppure ON per attivare il modo controllo area. (Per la regolazione del volume vedi Sezione 8-2).
- Indipendentemente dall'impostazione dei DIP 1 e 2 il LED e il cicalino saranno attivi mentre il modo controllo area è in ON. Posizionare il DIP 3 in OFF per le eseguirle le prove movimento.

8-4 Funzione allarme udibile

- L'indicatore acustico d'allarme segnala con un suono di circa 70dB di durata 15 secondi, che ambedue le zone di rilevazione sono state interessate da un'intrusione. Questa funzione può essere controllata dall'uscita programmabile della centrale d'allarme.

Selezione Stato (DIP 2)

Inserita: Aperto/Alto
Inserita: Chiuso/Basso

- Regolare la "funzione allarme udibile" affinché suoni quando le due zone sono bloccate nello stesso tempo. Selezionare ON o OFF. Questa funzione può essere controllata a distanza usando interruttori o uscite della centrale. Riferirsi alla seguente tabella per le istruzioni.
- Quando l'ingresso per il comando audio non è usato, posizionare l'interruttore di selezione stato (DIP 2) su OFF (Chiuso/Basso) se è usato la "funzione allarme udibile".

Stato centrale		Impostazione DIP 2
Inserita	Aperto: 5 ~ 18V-	Inserita: Aperto/Alto
Disinserita	Chiuso: 0 ~ 1V-	
Inserita	Chiuso: 0 ~ 1V-	Inserita: Chiuso/Basso
Disinserita	Aperto: 5 ~ 18V-	

Schema di collegamento per attivazione della funzione "allarme udibile"

Senza tensione
Questo tipo di cablaggio è richiesto quando la centrale non ha uscite logiche programmabili

- Nel caso che non esista un'uscita negativa dalla centrale

Con tensione
Nel caso che esista un'uscita programmabile (PGM "Alta" o "Bassa") dalla centrale

- Nel caso che esista un'uscita negativa o un'uscita a relè (N.C., o N. A.) dalla centrale

BX-80NR

8-1 Regolazione della sensibilità

Quando è desiderata la massima sensibilità, selezionare [H] (HIGH). Quando le condizioni d'installazione sono precarie selezionare [L] (LOW). La sensibilità (HI) è raccomandata quando:

1. Le angolazioni delle zone di rilevazione vengono modificati in direzione orizzontale.
2. Una sensibilità maggiore è richiesta vicino agli estremi delle zone di rilevazione (vicino ai 12 metri).

8-2 Regolazione interruttori DIP

1. PROVA MOVIMENTO
 - TEST (modo prova movimento)
 - Il LED si accende quando avviene una rilevazione.
 - L'uscita di allarme si attiva immediatamente per ogni rilevazione.
 - NORM (Funzionamento normale: modalità "salva batteria")
 - Il LED è spento (se DIP 3 in OFF).
2. TEMPO "SALVA BATTERIA"
 - 5 o 120 secondi. Previene la scarica della batteria dovuta alla continua attivazione dell'uscita di allarme. L'uscita di allarme si attiva solo dopo un tempo di 5 o 120 secondi.
 - 120s : Tempo impostato di default. (E' la posizione migliore per preservare la carica della batteria).
 - 5s : Se è richiesta una trasmissione frequente degli allarmi selezionare questa posizione. La durata della batteria si riduce scegliendo questa impostazione.
3. INDICATORE LED
 - Seleziona l'accensione del LED : [ON] o [OFF].